

# Inglesina

## WELCOME POD®

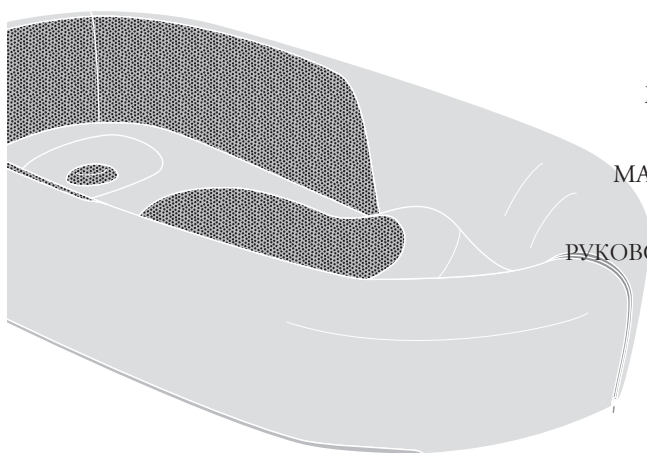

MANUALE ISTRUZIONI	IT
INSTRUCTION MANUAL	EN
MANUEL D'INSTRUCTIONS	FR
BEDIENUNGSANLEITUNG	DE
MANUAL DE INSTRUCCIONES	ES
MANUAL DE INSTRUÇÕES	PT
РУКОВОДСТВО С ИНСТРУКЦИЯМИ	RU
INSTRUKCJA OBSŁUGI	PL
ΕΓΧΕΙΡΙΔΙΟ ΟΔΗΓΙΩΝ	EL
KULLANMA KILAVUZU	TR
부품명	KO
دليل التعليمات	AR

**IMPORTANT - READ THESE INSTRUCTIONS CAREFULLY BEFORE USE AND KEEP FOR FUTURE REFERENCE.**



# WELCOME POD®

ITALIANO	9
ENGLISH	14
FRANÇAIS	18
DEUTSCH	23
ESPAÑOL	28
PORTUGUÊS	33
РУССКИЙ	38
POLSKI	43
ΕΛΛΗΝΙΚΑ	48
TÜRKÇE	53
한국어	58
عربي	62

1

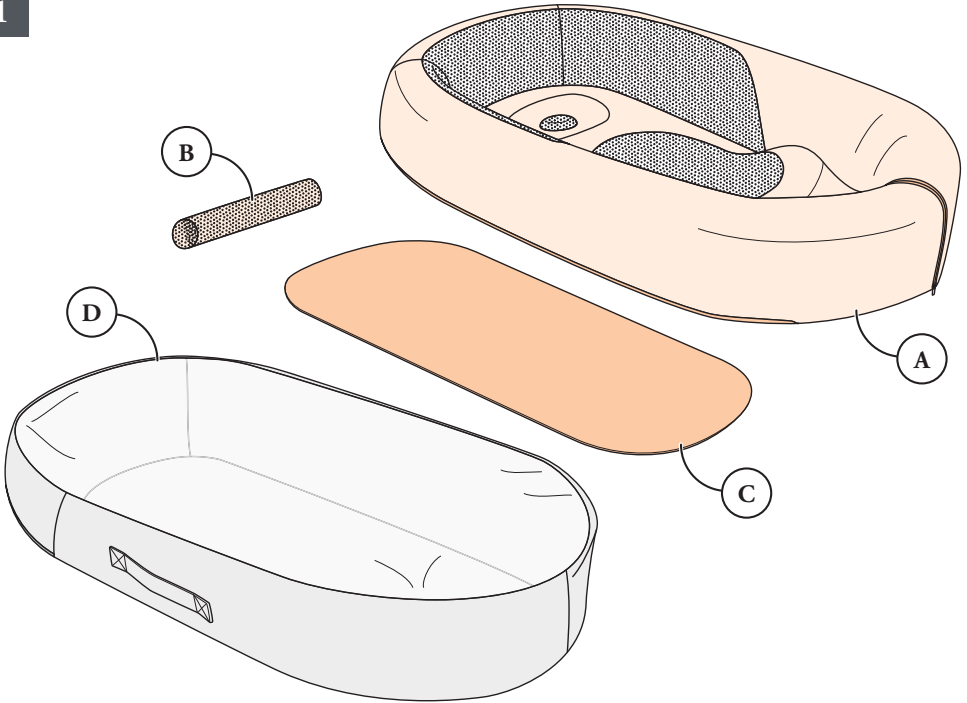

2

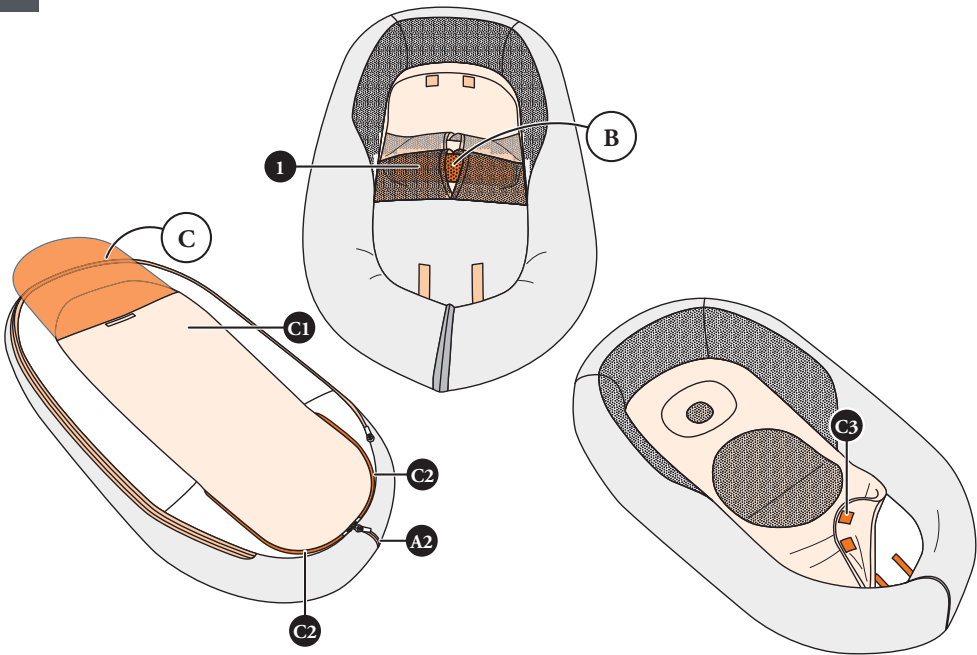

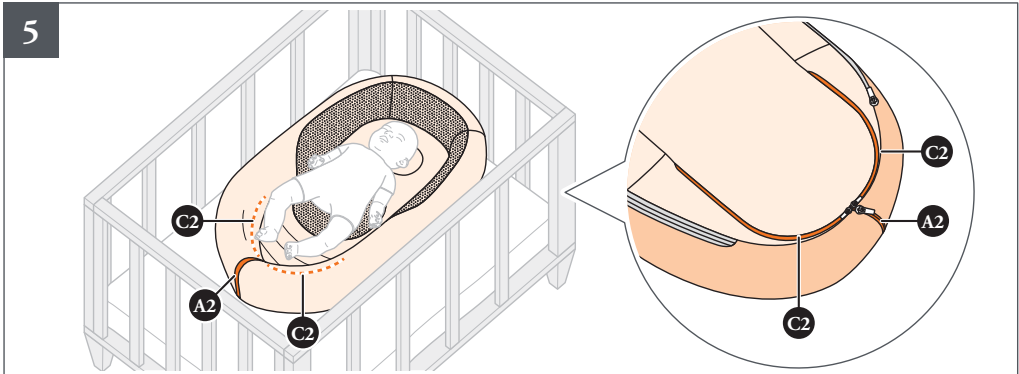
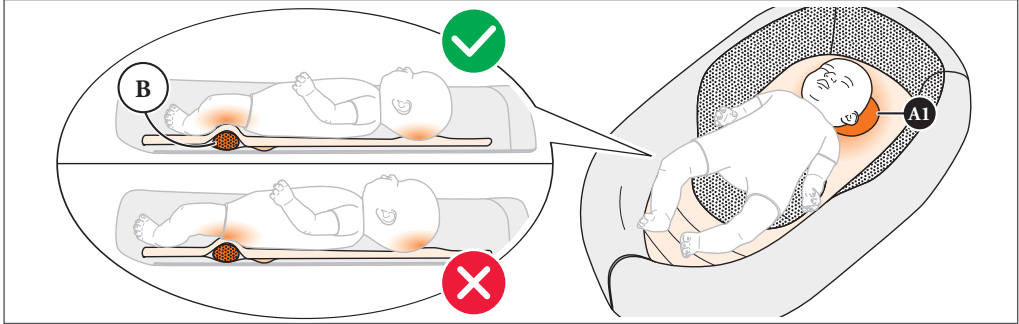
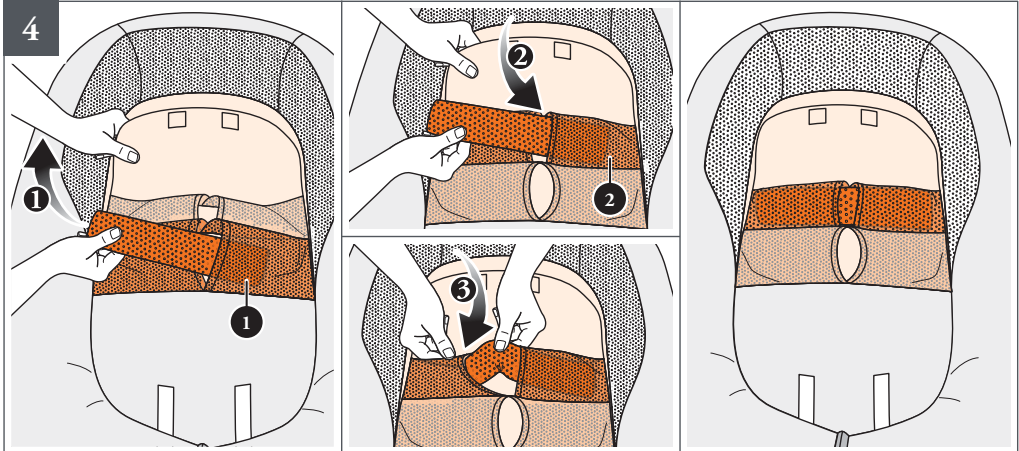
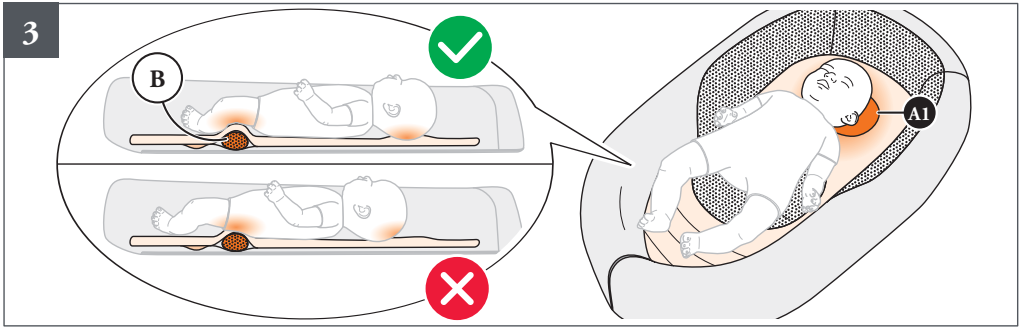

6

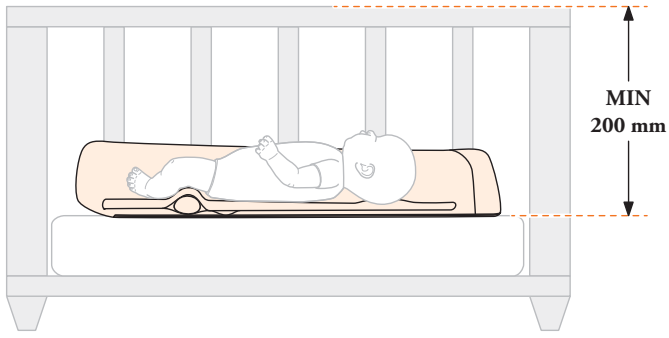

7

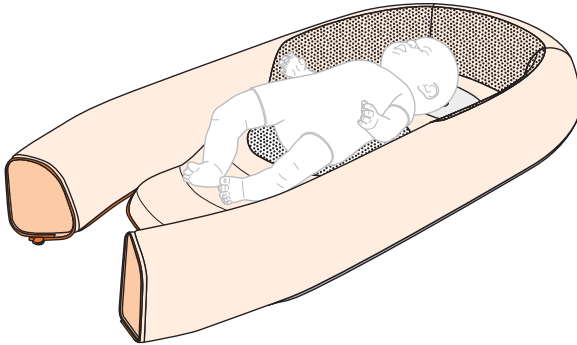
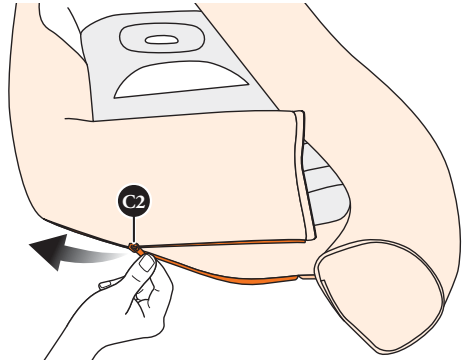
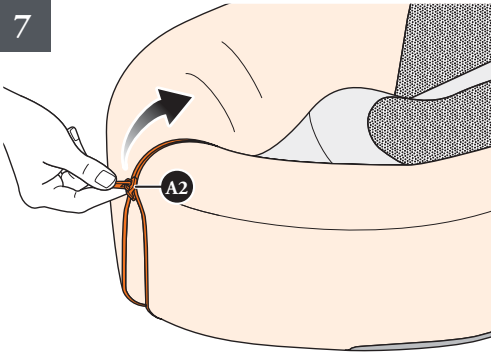

8

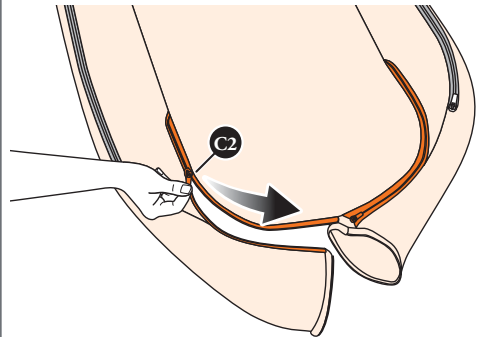
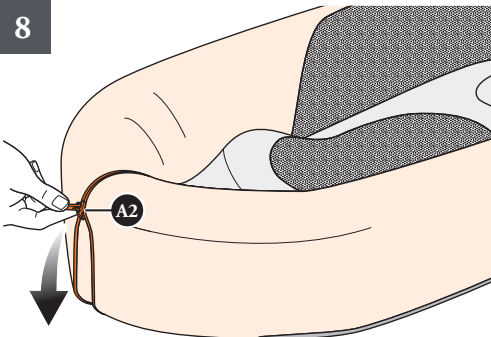

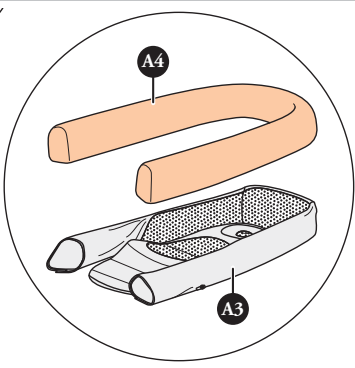
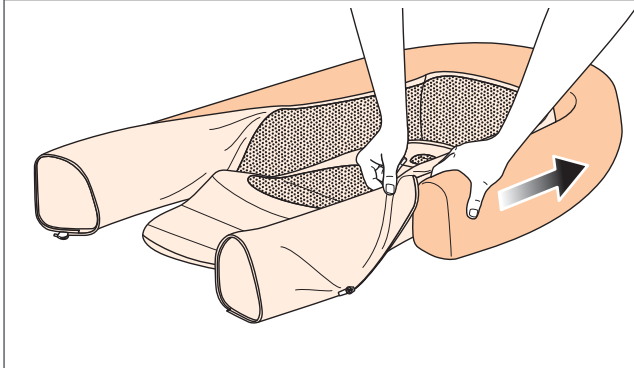
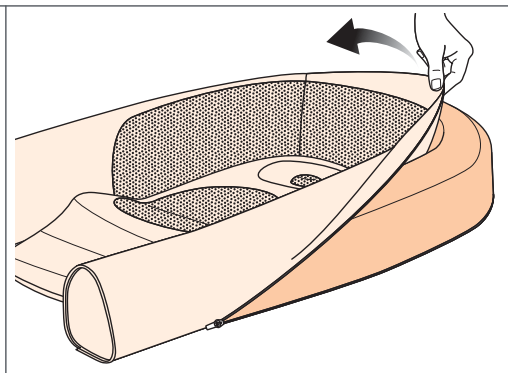
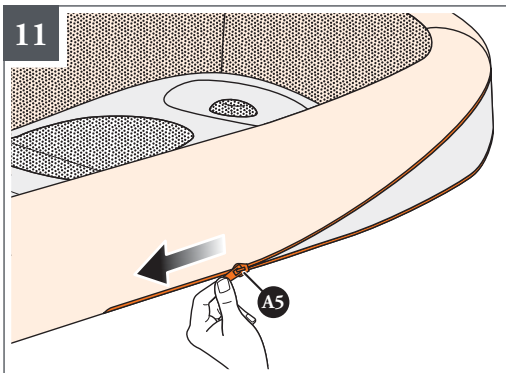
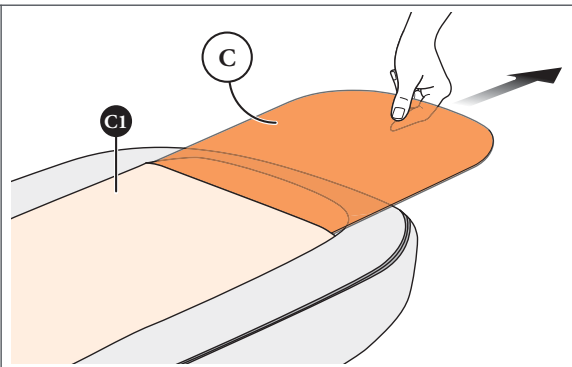
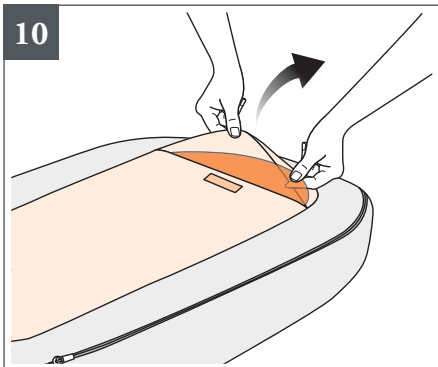
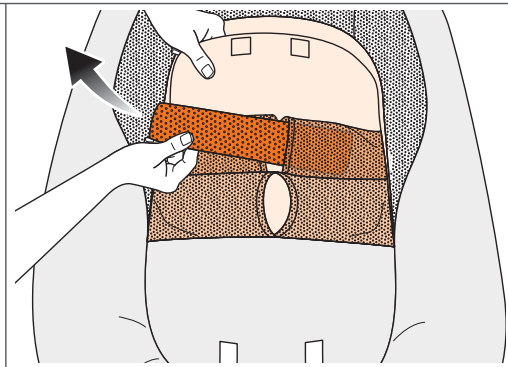
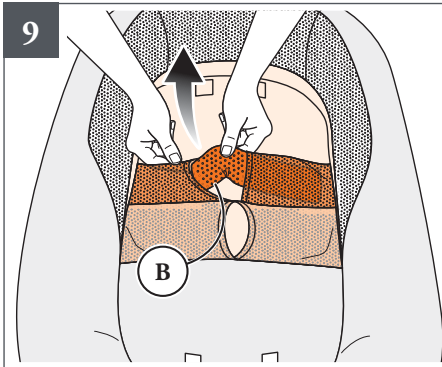

12

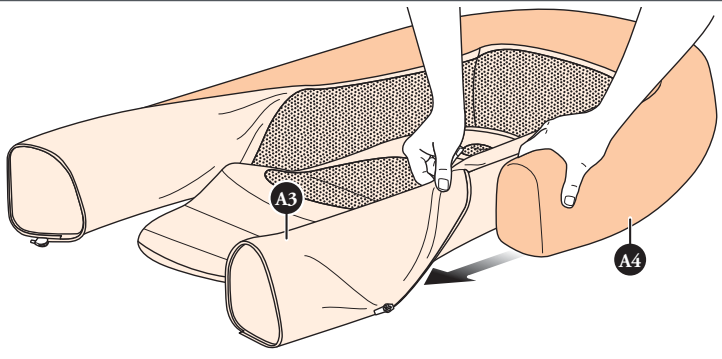

13

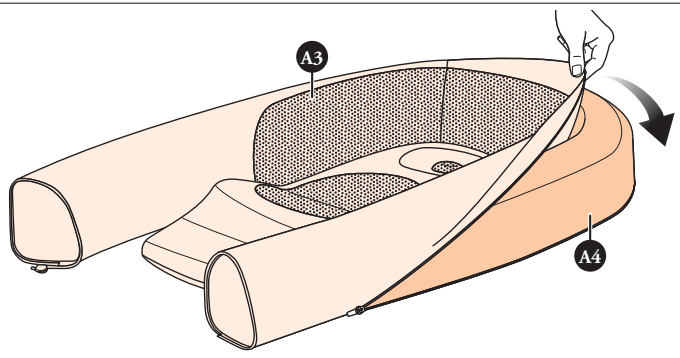

14

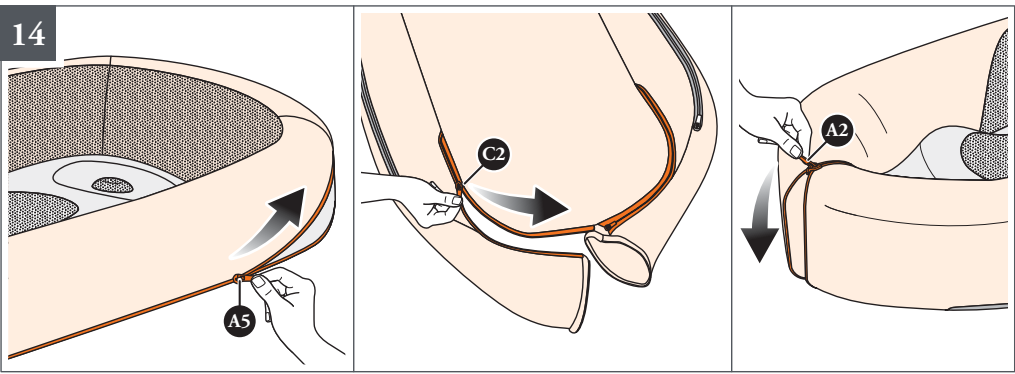

15

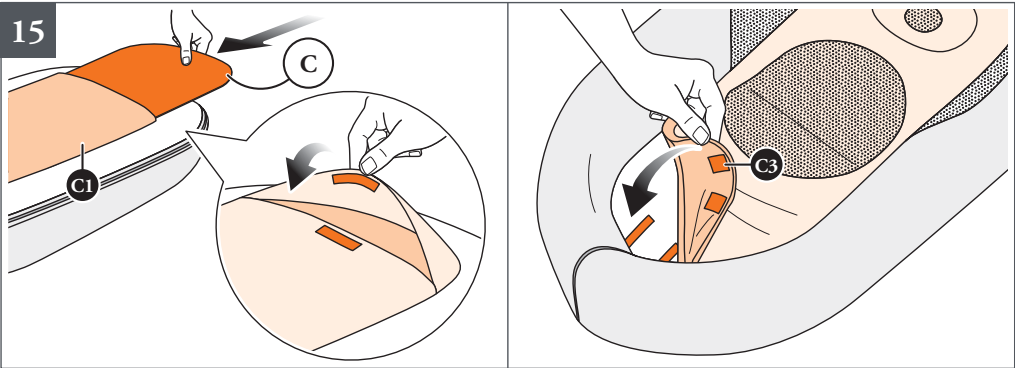

# AVVERTENZE



**• IMPORTANTE** - **PER ADULTI. RISCHIO DI SOFFOCAMENTO.**  
**LEGGERE** - **NON UTILIZZARE QUESTO**  
**ATTENTAMENTE** **E** **PRODOTTO SU SUPERFICI**  
**CONSERVARE PER FUTURO** **RIALZATE (AD ESEMPIO UN**  
**RIFERIMENTO. LA SICUREZZA** **TAVOLO O UN FASCIATOIO).**  
**DEL VOSTRO BAMBINO PUÒ** **RISCHIO DI CADUTA.**  
**VENIRE COMPROMESSA SE NON**  
**SEGUITE ATTENTAMENTE** **• ATTENZIONE AL PERICOLO DI**  
**QUESTE ISTRUZIONI.** **POSIZIONARE IL LETTO VICINO**

**• LA SICUREZZA DEL BAMBINO È VOSTRA RESPONSABILITÀ.**

- Questo prodotto è adatto per bambini dalla nascita fino agli 8 mesi.
- Per bambini prematuri, nati con meno di 37 settimane di gestazione oppure per bambini con problemi di salute, si raccomanda di consultare il medico prima di utilizzare il prodotto.
- Questo prodotto deve essere utilizzato con un solo bambino.
- Questo prodotto è stato concepito per l'impiego in ambiente domestico.

## IMPIEGO 0-3 MESI RIDUTTORE PER IL LETTO

• Dalla nascita fino a 3 mesi di vita, o comunque fino a quando il bambino non riesce a girarsi autonomamente, questo prodotto è utilizzabile come riduttore per il letto per momenti di sonno incustodito.

**• INTERROMPERE L'UTILIZZO DEL PRODOTTO QUANDO IL BAMBINO HA RAGGIUNTO I 3 MESI DI ETÀ, INIZIA A GIRARSI AUTONOMAMENTE O HA UNA CORPORATURA TALE DA NON CONSENTIRE UN CORRETTO POSIZIONAMENTO ALL'INTERNO DEL PRODOTTO. PERICOLO DI SOFFOCAMENTO.**

**• NON UTILIZZARE CUSCINI, COPERTE O IMBOTTITURE SUPPLEMENTARI SOTTO O ACCANTO AL NEONATO. RISCHIO DI SOFFOCAMENTO.**

**• NON UTILIZZARE QUESTO PRODOTTO IN UN LETTO**

**PER ADULTI. RISCHIO DI SOFFOCAMENTO.**

**• NON UTILIZZARE QUESTO PRODOTTO SU SUPERFICI RIALZATE (AD ESEMPIO UN TAVOLO O UN FASCIATOIO). RISCHIO DI CADUTA.**

**• ATTENZIONE AL PERICOLO DI POSIZIONARE IL LETTO VICINO A FIAMME LIBERE E AD ALTRE FONTI DI CALORE INTENSO, COME STUFE ELETTRICHE, STUFE A GAS, ECC.**

• Presta attenzione che i movimenti del bambino possono farlo rotolare fuori dal prodotto e cadere su un fianco o trovarsi bloccato a faccia in giù sul materasso in una posizione in cui non sarebbe in grado di respirare.

• L'utilizzo del prodotto oltre l'età indicata può comportare gravi conseguenze per il bambino.

• Quando il prodotto è impiegato all'interno di una culla o di un letto per bambini, assicurarsi che l'altezza dall'area di appoggio del bambino al bordo superiore delle protezioni laterali sia di almeno **200 mm**.

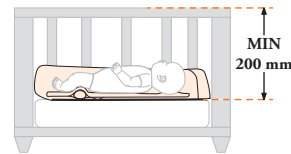

• Il prodotto può essere utilizzato solo all'interno di una culla o di un lettino assicurandosi che la superficie di appoggio sia piana, stabile e orizzontale.

• **ATTENZIONE:** Quando il prodotto è posizionato all'interno di culle e lettini, assicurarsi che vi sia sufficiente spazio per contenere comodamente il prodotto.

• Non utilizzare il prodotto all'interno di una carrozzina.

## CONSIGLI DI IMPIEGO

• Si raccomanda di far dormire il bambino in posizione supina evitando la posizione sul fianco o a pancia in giù. Welcome Pod è provvisto di un inserto piano e rigido che favorisce la corretta postura del neonato.

• Fino ai 6 mesi di età, è raccomandato che i genitori dormano nella stessa stanza del bambino, posizionando il suo lettino o la culla accanto al proprio. Si raccomanda di far dormire il bambino da solo nel proprio lettino, su un materasso rigido e conforme alle dimensioni del lettino stesso. Evitare l'utilizzo di paracolpi, cuscini, oggetti di varia natura all'interno del lettino che potrebbero ostacolare la respirazione del bambino.

• Non coprire il viso o la testa del tuo bambino mentre dorme, rimuovere oggetti morbidi, cuscini e giocattoli dal prodotto.

• Assicurarsi che il mento del bambino non poggi sul petto, lasciando lo spazio di due dita di adulto tra il mento e il torace, affinché la respirazione non venga ostacolata.

• Tenere conto della temperatura della stanza e degli indumenti da notte indossati dal bambino, assicurandosi che non abbia né troppo caldo né troppo freddo; un eccesso di calore può mettere in pericolo la vita del bambino. Si raccomanda una temperatura di 19 °C. L'aria nella stanza non deve essere né troppo umida né troppo secca ed è consigliabile aerare quotidianamente l'ambiente per rinnovare l'aria.

#### IMPIEGO 0-8 MESI BONDING TIME / TUMMY TIME

- Dalla nascita e fino agli 8 mesi il prodotto è impiegabile per momenti di gioco, di coccole e per esercizi propedeutici allo sviluppo cognitivo e motorio del bambino.
- Utilizzare il prodotto su una superficie piana, non rialzata e stabile, come il pavimento o il tappeto.
- **ATTENZIONE, NON LASCIARE MAI IL BAMBINO INCUSTODITO.**
- **PERICOLO DI CADUTA:** I MOVIMENTI DEL BAMBINO POSSONO FAR SPOSTARE IL PRODOTTO. NON POSIZIONARLO MAI SU BANCONI, TAVOLI, GRADINI, SUPERFICI RIALZATE O VICINO ALLE SCALE.
- **PERICOLO DI CADUTA:** NON UTILIZZARE PER TRASPORTARE O SPOSTARE IL BAMBINO. RIMUOVERE IL BAMBINO PRIMA DI SPOSTARE IL PRODOTTO.
- **PERICOLO DI SOFFOCAMENTO:** IL PRODOTTO POTREBBE RIBALTARSI SU SUPERFICI MORBIDE E SOFFOCARE IL BAMBINO. NON POSIZIONARE MAI IL PRODOTTO SU LETTI PER ADULTI, DIVANI O ALTRE SUPERFICI MORBIDE.
- **PERICOLO DI SOFFOCAMENTO:** VERIFICARE SEMPRE CHE INTORNO AL VISO DEL BAMBINO VI SIA SPAZIO SUFFICIENTE ONDE EVITARE OSTRUZIONI DEL FLUSSO D'ARIA. PER EVITARE POSSIBILI RISCHI DI STRANGOLAMENTO O

INTRAPPOLAMENTO NON AGGIUNGERE STRINGHE, LACCI O CINGHIE AL PRODOTTO. NON LASCIARE OGGETTI MORBIDI, GIOCATTOLI DI PELUCHE, PARACOLPI E RIDUTTORI NEL PRODOTTO PERCHÉ POTREBBERO ESSERE PERICOLOSI.

- **PERICOLO DI SOFFOCAMENTO:** NON AGGIUNGERE ALTRI MATERASSI, CUSCINI, COPERTE O ULTERIORI IMBOTTITURE SOTTO OPPURE DI FIANCO AL BAMBINO.
- **ATTENZIONE: PERICOLO DI FERIMENTO/INTRAPPOLAMENTO!** NON POSIZIONARE IL PRODOTTO VICINO A MOBILI O ALTRI OGGETTI.

#### CONSIGLI DI IMPIEGO - TUMMY TIME

- Quando si posiziona il bambino a pancia in giù, si consiglia di:
  - Essere sempre presenti e accertarsi che il bambino sia sveglio, vigile e ben disposto osservando il suo comportamento.
  - Rimuovere il cilindro.
  - Stimolare la sensorialità del bambino tramite l'udito e il tatto, attraverso rumori bianchi, canzoncine e piccoli massaggi sulla schiena.
- Non eseguire il "Tummy Time" subito dopo la poppata o in momenti in cui il neonato soffre di reflusso.

#### CONSIGLI GENERALI DI SICUREZZA

- Utilizzare soltanto in un ambiente sicuro per il bambino e sotto la supervisione di un adulto.
- Questo prodotto non sostituisce un Sistema di Ritenuta omologato per il trasporto dei bambini in auto.
- Non utilizzare come: fasciatoio, dispositivo per il bagno, sdraietta, riduttore per passeggino, cuscino da allattamento.
- Siate consapevoli dei pericoli derivanti dalla presenza di fiamme libere o altre fonti di calore quali radiatori, caminetti, stufe elettriche e a gas, etc: non lasciare il prodotto vicino a queste fonti di calore.
- Assicurarsi che tutte le possibili fonti di pericolo (esempio: cavi, fili elettrici, etc.) siano tenute lontano dalla portata del bambino.
- Non permettere ad altri bambini o animali di giocare incustoditi nelle vicinanze del prodotto o di arrampicarsi su di esso.
- Quando non in uso, il prodotto va riposto e comunque tenuto lontano dalla portata dei bambini. Il prodotto non deve essere utilizzato come un giocattolo! Non permettere al bambino di

giocare con questo prodotto.

- Per la sicurezza del vostro bambino, prima di utilizzare il prodotto, rimuovere ed eliminare tutti i sacchetti di plastica e gli elementi facenti parte dell'imballo e comunque tenerli lontani dalla portata di neonati e bambini.
- La confezione con maniglia può essere riutilizzata per riporre il prodotto quando non in uso oppure per il suo trasporto. Prima dell'uso rimuoverla e tenerla lontana dalla portata di neonati e bambini.
- Le operazioni di montaggio, smontaggio e regolazione devono essere effettuate solamente da persone adulte. Assicurarsi che chi utilizza il prodotto (baby sitter, nonni, etc.) sia a conoscenza del corretto funzionamento dello stesso.
- Il prodotto deve essere utilizzato da un adulto che ha appreso il contenuto del presente manuale e dei warning di sicurezza.
- Prima di ogni impiego prestare attenzione che tutti gli elementi del prodotto siano correttamente assemblati secondo le informazioni contenute in queste istruzioni.
- Non utilizzare il prodotto se presenta parti rotte, danneggiate o mancanti.
- Non utilizzare parti di ricambio o accessori non forniti e/o comunque non approvati da L'Inglesina Baby S.p.A.

#### GARANZIA CONVENZIONALE DEL PRODUTTORE

- L'Inglesina Baby S.p.A. garantisce che ogni articolo è stato progettato e fabbricato nel rispetto delle norme/regolamenti di prodotto e di qualità e sicurezza generali attualmente in vigore nella Comunità Europea e nei Paesi di commercializzazione.
- L'Inglesina Baby S.p.A. garantisce che durante e a conclusione del processo di produzione, ogni prodotto è stato sottoposto a diversi controlli qualitativi. L'Inglesina Baby S.p.A. garantisce che ogni articolo al momento dell'acquisto presso il Rivenditore Autorizzato era privo di difetti di montaggio o fabbricazione.
- La presente garanzia non infigura i diritti riconosciuti al consumatore dalla legislazione nazionale vigente, che può variare a seconda del paese in cui il prodotto è stato acquistato e le cui prescrizioni, in caso di contrasto, prevalgono sul contenuto della presente garanzia.
- Qualora il prodotto presentasse difetto nei materiali e/o vizi di fabbricazione rilevati al momento dell'acquisto o durante un impiego normale, secondo quanto descritto nel relativo manuale di istruzioni, L'Inglesina Baby S.p.A. riconosce la validità delle condizioni di garanzia per un periodo di 24 mesi consecutivi dalla data di acquisto.
- La garanzia è valida solamente nel Paese in cui il prodotto è stato acquistato e qualora l'acquisto sia stato effettuato presso un Rivenditore autorizzato.
- La garanzia riconosciuta vale per il primo proprietario dell'articolo acquistato.
- Per garanzia si intende la sostituzione o riparazione gratuita delle parti che risultino essere difettose all'origine per vizi di fabbricazione. L'Inglesina Baby S.p.A. si riserva la facoltà di decidere a propria discrezione, se applicare la garanzia attraverso la riparazione o la sostituzione del prodotto.
- Per usufruire della garanzia è necessario presentare il serial number del prodotto e copia dello scontrino rilasciato al momento dell'acquisto del prodotto verificando che sullo stesso sia riportata in modo chiaramente leggibile, la data di acquisto.
- Le presenti condizioni di garanzia decadono nel caso in cui:
  - il prodotto venga utilizzato secondo diverse destinazioni d'uso non espressamente indicate nel relativo manuale di istruzioni.
  - il prodotto venga utilizzato in modo non conforme a quanto

- previsto nel relativo manuale di istruzioni.
- il prodotto abbia subito riparazioni presso centri di assistenza non autorizzati e non convenzionati.
- il prodotto abbia subito modifiche e/o manomissioni, sia nella parte strutturale che in quella tessile, non espressamente autorizzate dal fabbricante. Eventuali modifiche apportate ai prodotti sollevano L'Inglesina Baby S.p.A. da qualunque responsabilità.
- il difetto sia dovuto a negligenza o trascuratezza nell'utilizzo (es. urti violenti delle parti strutturali, esposizione a sostanze chimiche aggressive, ecc.).
- il prodotto presenti normale usura (es. ruote, parti mobili, tessuti) derivante da un previsto impiego quotidiano prolungato e continuativo.
- il prodotto sia stato danneggiato, anche accidentalmente, dal proprietario stesso o da terzi (ad esempio nel caso venga spedito come bagaglio nei trasporti aerei o tramite altri mezzi).
- il prodotto venga inviato al rivenditore per l'assistenza, privo dell'originale dello scontrino di acquisto e/o privo del serial number oppure quando la data di acquisto sullo scontrino e/o il serial number non siano chiaramente leggibili.
- Eventuali danni causati dall'utilizzo di accessori non forniti e/o non approvati da L'Inglesina Baby, non saranno coperti dalle condizioni della nostra garanzia.
- L'Inglesina Baby S.p.A. declina ogni responsabilità per danni a cose o persone derivanti da un utilizzo improprio e/o scorretto del prodotto.
- Scaduto il periodo della garanzia, l'Azienda garantisce comunque l'assistenza a titolo oneroso sui propri prodotti entro un termine massimo di quattro (4) anni dalla data di introduzione sul mercato degli stessi, trascorso il quale verrà valutata caso per caso la possibilità di intervento.

#### RICAMBI / ASSISTENZA POST VENDITA

- Ispezionare regolarmente i dispositivi di sicurezza per accertarsi della perfetta funzionalità del prodotto nel tempo. Nel caso in cui si riscontrassero problemi e/o anomalie di qualsiasi genere, non utilizzare il prodotto. Contattare tempestivamente il Rivenditore Autorizzato o il Servizio Assistenza Clienti Inglesina.
- Non utilizzare parti di ricambio o accessori non forniti e/o comunque non approvati da L'Inglesina Baby S.p.A.

#### COSA FARE IN CASO DI NECESSITÀ DI ASSISTENZA

- In caso di necessità di assistenza sul prodotto, contattare immediatamente il Rivenditore Inglesina presso il quale è stato effettuato l'acquisto, assicurandosi di poter disporre del "Serial Number" relativo al prodotto oggetto della richiesta stessa.
- Compito del Rivenditore è prendere contatto con Inglesina per valutare la modalità di intervento più idonea caso per caso e infine fornire ogni successiva indicazione.
- Il Servizio Assistenza Inglesina è comunque disponibile a fornire tutte le informazioni necessarie, a mezzo richiesta scritta da compilare su apposito form presente sul sito web: [inglesina.com](http://inglesina.com) - sezione Garanzia e Assistenza.

#### CONSIGLI PER LA PULIZIA E LA MANUTENZIONE DEL PRODOTTO

- Non è necessario lavare il prodotto prima dell'uso. La produzione e l'assemblaggio avvengono in ambienti controllati e il trasporto è igienico grazie alla confezione di trasporto.

Se comunque si vuole lavare il prodotto prima dell'uso, seguire i consigli per la pulizia e la manutenzione del prodotto.

- Non riporre il prodotto se ancora bagnato e non lasciarlo in ambienti umidi in quanto potrebbe formarsi muffa.
- Conservare il prodotto in un luogo asciutto.
- Proteggere il prodotto da agenti atmosferici, acqua, pioggia o neve; inoltre l'esposizione continua e prolungata al sole potrebbe causare cambiamenti di colore in molti materiali.
- Pulire le parti in plastica con un panno umido o con un detergente leggero; non usare solventi, ammoniaca o benzina.
- L'imbottitura interna sagomata si pulisce solo superficialmente con un panno umido e sapone neutro. Si raccomanda di non immergerla in acqua.

#### CONSIGLI PER LA PULIZIA DEL RIVESTIMENTO TESSILE

- Consigliamo di lavare il rivestimento separatamente da altri articoli.
- Rispettare le norme per il lavaggio del rivestimento tessile riportate sulle apposite etichette.



Lavaggio con ciclo delicato (30°C) e centrifuga a bassa velocità



Non candeggiare



Non asciugare meccanicamente



Asciugare disteso all'ombra



Non stirare



Non lavare a secco

- Asciugare perfettamente il rivestimento tessile prima di utilizzarlo o riporlo.

# ISTRUZIONI

## ELENCO COMPONENTI

### fig. 1

- A Welcome Pod
- B Cilindro
- C Supporto rigido
- D Sacca di trasporto

## ISTRUZIONI D'USO

**fig. 2** Il prodotto viene fornito già correttamente predisposto al primo utilizzo, che prevede:

- il supporto rigido (C) inserito nella sede posteriore (C1).
- il cilindro (B) alloggiato nella sede 1 sul Pod.
- tutte le cerniere (A2 / C2) completamente chiuse.
- il fondo correttamente bloccato alla base rigida grazie al velcro (C3).

**fig. 3** Una volta accomodato il bambino, la sua testa dovrà poggiare sull'area (A1) del Pod, mentre il cilindro (B) dovrà posizionarsi sotto alle sue ginocchia.

**fig. 4** Compatibilmente con la crescita del bambino, si consiglia di spostare il cilindro (B) nella sede 2 sul Pod, assicurandosi sempre che la testa poggi sull'area (A1) e il cilindro si posizioni sotto alle ginocchia.

## IMPIEGO 0-3 MESI

### RIDUTTORE PER IL LETTO

**Dalla nascita fino a 3 mesi di vita**, o comunque fino a quando il bambino non riesce a girarsi autonomamente, questo prodotto è utilizzabile come riduttore per il letto per momenti di sonno incustodito.

**fig. 5** Quando si utilizza il prodotto come riduttore per il letto, assicurarsi che le due cerniere della base (C2) e quella centrale di unione (A2), siano completamente chiuse.

**fig. 6** Quando il prodotto è impiegato all'interno di una culla o di un letto per bambini, assicurarsi che l'altezza dall'area di appoggio del bambino al bordo superiore delle protezioni laterali sia di almeno **200 mm**.

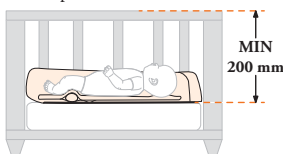

## IMPIEGO 0-8 MESI

### BONDING TIME / TUMMY TIME

Quando si posiziona il bambino a pancia in giù per gli esercizi di "Tummy Time", rimuovere il cilindro.

**fig. 7** Per accompagnare il bambino durante la crescita e consentirgli il fisiologico movimento delle gambe, il Welcome Pod può essere regolato in lunghezza semplicemente aprendo le 3 cerniere presenti nella zona piedi (A2 / C2).

### MANUTENZIONE DEL PRODOTTO

Scomporre il prodotto esclusivamente per la sua manutenzione; **non rimuovere mai alcun componente quando il prodotto è in uso.**

**fig. 8** Per agevolare la rimozione del rivestimento esterno (A3), separare il Pod aprendo la cerniera della zona piedi (A2) e le 2 cerniere della base (C2).

**fig. 9** Rimuovere il cilindro (B).

**fig. 10** Sfilare il supporto rigido (C) dalla sede posteriore (C1).

**fig. 11** Aprire la cerniera sul fondo (A5) e sfilare l'imbottitura sagomata (A4) liberando il rivestimento esterno (A3).

Assicurarsi che il prodotto sia completamente asciutto prima di procedere alle operazioni di ri-assemblaggio.

**fig. 12** Per ricomporre il prodotto, inserire innanzitutto le estremità dell'imbottitura sagomata (A4) nel rivestimento esterno (A3) con la base piatta sempre rivolta verso il basso.

**fig. 13** Calzare il rivestimento (A3) all'imbottitura sagomata (A4) facendolo aderire correttamente.

**fig. 14** Chiudere prima la cerniera sul fondo (A5), le due cerniere della base (C2) e infine quella della zona piedi (A2); accertarsi che tutte le cerniere siano completamente chiuse prima di completare la vestizione del Pod.

**fig. 15** Inserire il supporto rigido (C) nell'apposita sede (C1), quindi bloccare il fondo del Pod alla base con l'apposito velcro (C3).

Prima di utilizzare il prodotto, configurarlo secondo l'età del proprio bambino.

**Attenzione: assicurarsi di aver ricomposto correttamente il prodotto prima di utilizzarlo.**

Quando il prodotto non è in uso, riporlo completamente asciutto nella sua sacca di trasporto (D).

# WARNING

EN



**• IMPORTANT - READ CAREFULLY AND KEEP FOR FUTURE REFERENCE. FAILURE TO FOLLOW THESE INSTRUCTIONS CAN JEOPARDISE THE SAFETY OF YOUR CHILD.**

**• YOUR CHILD'S SAFETY IS YOUR RESPONSIBILITY.**

- This product is suitable for babies from birth up to 8 months.
- For premature babies, born at less than 37 weeks' gestation or babies with medical conditions, we recommend you consult your doctor before using this product.
- This product must be used to accommodate only one child.
- This product is designed for use in a domestic environment.

## USAGE 0-3 MONTHS BED REDUCER

- From birth up to 3 months of age, or until the baby is able to roll over independently, this product can be used as a crib reducer for unsupervised sleep periods.

**• DISCONTINUE USE OF THE PRODUCT WHEN THE BABY REACHES 3 MONTHS OF AGE, BEGINS TO ROLL OVER INDEPENDENTLY, OR HAS A BODY SIZE THAT NO LONGER ALLOWS PROPER POSITIONING WITHIN THE PRODUCT. RISK OF SUFFOCATION.**

**• DO NOT USE PILLOWS, BLANKETS, OR ADDITIONAL PADDING UNDER OR NEXT TO THE INFANT. RISK OF SUFFOCATION.**

**• DO NOT USE THIS PRODUCT IN AN ADULT BED. RISK OF SUFFOCATION.**

**• DO NOT USE THIS PRODUCT ON ELEVATED SURFACES (SUCH AS A TABLE OR CHANGING UNIT). RISK OF FALLING.**

**• WARNING: RISK OF PLACING THE BED NEAR OPEN FLAMES AND OTHER SOURCES OF INTENSE HEAT, SUCH AS ELECTRIC HEATERS, GAS HEATERS, ETC.**

- Be aware that the baby's movements may cause them to roll out of the product and fall onto their side or end up face down on the mattress in a position where they may not be able to breathe.
- Using the product beyond the indicated age may lead to serious consequences for the child.

• When the product is used inside a cot or crib, ensure that the height from the baby's resting surface to the top edge of the side protections is at least **200 mm**.

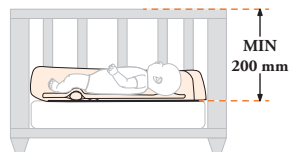

- The product may only be used inside a crib or a cot, ensuring that the supporting surface is flat, stable and horizontal.
- **WARNING:** When the product is placed inside a crib or a cot, ensure that there is sufficient space to comfortably hold the product.
- Do not use the product inside a pram.

## HINTS FOR USE

- It is recommended to place the baby to sleep in a supine position, avoiding side or prone positions. The Welcome Pod is equipped with a flat and firm insert that promotes the correct posture of the newborn.
- Until 6 months of age, it is recommended that parents sleep in the same room as their baby, placing the baby's crib or bassinet next to their own bed. It is advised that the baby sleeps alone in their own crib, on a firm mattress that fits the crib's dimensions. Avoid using bumpers, pillows, or any objects inside the crib that could obstruct the baby's breathing.
- Do not cover your baby's face or head while they sleep, remove soft objects, pillows and toys from the product.
- Ensure that the baby's chin is not resting on their chest, leaving a space of two adult fingers between the chin and the chest to prevent any obstruction to breathing.
- Take into account the room temperature and the baby's sleepwear, making sure the baby is neither too hot nor too cold; excessive heat can endanger the baby's life. A temperature of 19°C is recommended. The air in the room should be neither too humid nor too dry, and it is advisable to ventilate the room daily to renew the air.

## USE 0-8 MONTHS BONDING TIME / TUMMY TIME

- From birth to 8 months of age, the product can be used for playtime, cuddling and exercises preparatory to the baby mental and motor growth.
- Use the product on a flat, non-raised and stable surface, such as a floor or carpet.

**• WARNING, NEVER LEAVE THE**

## CHILD UNATTENDED.

• **FALL HAZARD:** CHILD'S MOVEMENT CAN SLIDE THE PRODUCT. NEVER PLACE PRODUCT ON COUNTERTOPS, TABLES, STEPS, OTHER ELEVATED SURFACES OR CLOSE TO STAIRS.

• **FALL HAZARD:** DO NOT USE TO CARRY OR MOVE THE BABY. TAKE THE BABY OUT BEFORE MOVING THE PRODUCT.

• **SUFFOCATION HAZARD:** THE PRODUCT COULD TIP OVER ON SOFT SURFACES AND SUFFOCATE THE BABY. NEVER PLACE THE PRODUCT ON ADULT BEDS, SOFAS OR OTHER SOFT SURFACES.

• **SUFFOCATION HAZARD:** ALWAYS CHECK THAT THERE IS SUFFICIENT SPACE AROUND THE BABY'S FACE TO AVOID AIRFLOW OBSTRUCTION. TO AVOID POSSIBLE RISK OF STRANGULATION OR ENTRAPMENT, DO NOT ADD STRINGS, LACES OR STRAPS TO THE PRODUCT. DO NOT LEAVE SOFT OBJECTS, SOFT TOYS, BUMPERS AND ADAPTERS IN THE PRODUCT AS THEY COULD BE DANGEROUS.

• **SUFFOCATION HAZARD:** DO NOT USE OTHER MATTRESS, PILLOWS, BLANKETS AND EXTRA PADDING UNDER OR BESIDE INFANT.

• **WARNING: DANGER OF INJURY/ENTRAPMENT!** DON'T PLACE THE PRODUCT CLOSE TO FURNITURE OR OTHER OBJECTS.

## HINTS FOR USE - TUMMY TIME

- When placing the baby belly-down, it is advisable to:
  - Always be present and ensure that the baby is awake, alert and well-disposed by observing their behaviour.
  - Remove the cylinder.
  - Stimulate the child's senses through hearing and touch, through white noise, songs and small back rubs.
- Do not perform "Tummy Time" after feeding or at times when the newborn suffers from reflux.

## GENERAL SAFETY ADVICE

- Use only in an environment that is safe for the child and under adult supervision.
- This product does not replace an approved child restraint system for transporting children in cars.
- Do not use as: changing unit, bath tub, reclined cradle, stroller adapter, feeding pillow.
- Be aware of the risks related to open flames or other heat sources, such as radiators, fireplaces, electric and gas stoves, etc.: do not leave the product close to these heat sources.
- Make sure that all possible sources of hazard (e.g. cables, electric wires, etc.) are kept out of reach of the child.
- Do not let other children or pets play unattended near the product or climb on it.
- When the product is not used, it must be stored out of reach of children. The product shall not be used as a toy! Do not let the child play with it.
- For the safety of your child, remove and eliminate all plastic bags and elements belonging to the packaging before use and, in any case, keep them out of reach of newborns and children.
- The package with handle can be reused for storage when not in use or for transporting the product. Remove it before use and keep it out of the reach of babies and children.
- Assembly, disassembly and adjustments must be carried out only by adults. Make sure that the person using the product (baby-sitter, grandparents, etc.) are aware of its correct operation.
- The product must be used by an adult who has read and understood the contents of this manual and the safety warnings.
- Before each use, take care that all elements of the product are correctly assembled according to the information in these instructions.
- Do not use if any part of the product is broken, torn or missing.
- Do not use spare parts or accessories not supplied and/or not approved by L'Inglesina Baby S.p.A.

## MANUFACTURER'S CONVENTIONAL WARRANTY

- L'Inglesina Baby S.p.A. guarantees that every article has been designed and manufactured in compliance with the general product quality and safety standards/regulations in force in the European Union and the countries it is marketed in.
- L'Inglesina Baby S.p.A. guarantees that during and after the manufacturing process, every product has undergone various quality controls. L'Inglesina Baby S.p.A. guarantees that, at the time of purchase from the Authorised retailer, every product had no installation or manufacturing defects.
- This warranty does not invalidate the rights acknowledged to the consumer by the applicable national legislation, which may vary depending on the country in which the product was purchased and the provisions of which, in the event of a contrast, prevail over the contents of the warranty herein.

- In the event of material or manufacturing defects detected at the time of purchase or during normal use, as described in the relevant instruction manual, L'Inglesina Baby S.p.A. grants a consecutive 24-month warranty from the date of purchase.
- The warranty is only valid in the country where the product was purchased and if it was purchased from an Authorised Retailer.
- The warranty acknowledged is valid for the first owner of the product purchased.
- The warranty covers the replacement or repair free of charge of parts with factory defects. L'Inglesina Baby S.p.A. reserves the right to decide at its sole discretion whether to apply the warranty via the repair or the replacement of the product.
- To apply the warranty, the product serial number needs to be presented, along with a copy of the receipt issued at the time of purchase of the product, making sure that the date of purchase is indicated in a clearly legible form.
- This warranty will be automatically made null and void in the event that:
  - the product is used for purposes that are not expressly indicated in the relevant instruction manual.
  - the product is not used in compliance with the relevant instruction manual.
  - the product has been repaired by unauthorised and unaffiliated Customer Care centres.
  - the structural or textile part of the product has been modified and/or tampered with, without prior expressed authorisation by the manufacturer. Any modifications made to the products relieve L'Inglesina Baby S.p.A. from any liability.
  - the defect is due to negligent or careless use (e.g., violent shocks to the structural parts, exposure to aggressive chemical substances, etc.).
  - the product presents normal wear (e.g., wheels, moving parts, fabrics) due to prolonged and continuous use.
  - the product has been damaged, even accidentally, by the owner himself/herself or by third parties (for instance when it has been sent as luggage in air freight or using other means).
  - the product is sent to the retailer for assistance without the original receipt and/or without the serial number or when the date of purchase on the receipt and/or the serial number are not clearly legible.
- Any damage caused by the use of accessories not supplied and/or not approved by L'Inglesina Baby, shall not be covered by the warranty.
- L'Inglesina Baby S.p.A. shall not be held liable for any damage to property or injuries to persons resulting from the improper and/or misuse of the product.
- After the warranty period has expired, the Company guarantees customer care service for consideration for its products for a maximum period of four (4) years from the date said products were placed on the market; after this period, assistance interventions will be assessed case by case.

#### SPARE PARTS / AFTER SALES SERVICES

- Regularly inspect the safety devices to ensure the product's functionality over time. Do not use the product in the event of any malfunction and/or anomaly. Promptly contact your Authorised Retailer or the Inglesina Customer Care service.
- Do not use spare parts or accessories not supplied and/or not approved by L'Inglesina Baby S.p.A.

#### WHAT TO DO IF YOU REQUIRE ASSISTANCE

- If you require assistance for your product, immediately contact the Inglesina Retailer that sold it to you, with the "Serial Number" relative to said object ready on hand.
- It is the Retailer's duty to contact Inglesina to assess the best suited intervention case by case and then provide the subsequent indications.
- The Inglesina Customer Care Service can provide any information, following written request by filling out the form provided on the website: [inglesina.com](http://inglesina.com) - Warranty and Assistance section.

#### HINTS FOR CLEANING AND MAINTAINING THE PRODUCT

- It is not necessary to wash the product before use. Production and assembly take place in controlled premises, transport is hygienic owing to the transport packaging.
- However, if you want to wash the product before use, follow the advice on cleaning and maintenance of the product.
- Do not store the product if it is still wet and do not leave it in humid environments since mildew may form.
  - Store the product in a dry place.
  - Protect the product against weather agents, water, rain or snow; moreover, continuous and prolonged exposure to sunlight can cause changes in the colour of many materials.
  - Clean the plastic parts with a damp cloth or with a mild detergent; do not use solvents, ammonia or benzine.
  - The shaped inner padding can only be cleaned superficially with a damp cloth and mild soap. It is recommended not to immerse it in water.

#### HINTS FOR CLEANING THE TEXTILE LINING

- It is recommended to wash the lining separately from other items.
- Follow the lining washing instructions on the labels.



Delicate cycle wash (65°F-85°F / 30°C) with low spin speed



Do not bleach



Do not tumble dry



Dry flat in shade



Do not iron



Do not dry clean

- Dry the textile lining completely before using or storing it.

# INSTRUCTIONS

## LIST OF COMPONENTS

### fig. 1

- A Welcome Pod
- B Cylinder
- C Rigid support
- D Transport bag

## OPERATING INSTRUCTIONS

**fig. 2** The product is supplied already correctly prepared for first use:

- the rigid support (C) inserted in the rear housing (C1).
- the cylinder (B) located in housing 1 on the Pod.
- all zippers (A2 / C2) fully closed.
- the bottom properly secured to the rigid base using the Velcro (C3).

**fig. 3** Once arranged, the child's head must rest on area (A1) of the Pod, while the cylinder (B) must be positioned under his or her knees.

**fig. 4** According to the growth of the child, it is advisable to move the cylinder (B) into the housing 2 on the Pod, ensuring that the child's head rests on area (A1) of the Pod and the cylinder is positioned under his or her knees.

## USAGE 0-3 MONTHS

### BED REDUCER

**From birth up to 3 months of age**, or until the baby is able to roll over independently, this product can be used as a crib reducer for unsupervised sleep periods.

**fig. 5** When using the product as a bed reducer, make sure that the two base zippers (C2) and the central connecting zipper (A2) are completely closed.

**fig. 6** When the product is used inside a cot or crib, ensure that the height from the baby's resting surface to the top edge of the side protections is at least **200 mm**.

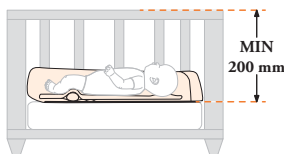

## USAGE 0-8 MONTHS

### BONDING TIME / TUMMY TIME

Remove the cylinder when positioning the child belly-down for the "Tummy Time" exercises.

**fig. 7** To accompany the babies as they grow and allow for physiological leg movement, the Welcome Pod can be adjusted in length by simply opening the 3 zips in the foot area (A2 / C2).

## PRODUCT MAINTENANCE

Disassemble the product for maintenance purposes only; **never remove any components when the product is in use.**

**fig. 8** To facilitate the removal of the outer cover (A3), separate the Pod by opening the zipper at the foot area (A2) and the two zippers at the base (C2).

**fig. 9** Remove the cylinder (B).

**fig. 10** Slide the rigid support (C) out of the rear housing (C1).

**fig. 11** Open the zip at the bottom (A5) and pull out the

shaped padding (A4), releasing the external cover (A3).

Before re-assembly, ensure that the product is completely dry.

**fig. 12** To reassemble the product, first insert the ends of the shaped padding (A4) into the external cover (A3) with the flat base always facing downwards.

**fig. 13** Fit the cover (A3) to the shaped padding (A4), making it adhere properly.

**fig. 14** First close the bottom zip (A5), then the two base zips (C2), and finally the foot area zip (A2); ensure that all zips are completely closed before completing the fitting of the Pod.

**fig. 15** Insert the rigid support (C) into the dedicated housing (C1), then fasten the bottom of the Pod to the base using the designated Velcro (C3).

Before using the product, configure it according to the age of your child.

**Caution: ensure the product is correctly reassembled before using it.**

When the product is not in use, store it completely dry in its transport bag (D).

# AVERTISSEMENTS



• **IMPORTANT ! À LIRE ATTENTIVEMENT ET À CONSERVER POUR CONSULTATION ULTÉRIEURE. NE PAS TENIR COMPTE DES MISES EN GARDE ET DES INSTRUCTIONS FOURNIES PEUT S'AVÉRER TRÈS DANGEREUX POUR VOTRE ENFANT.**

• **VOUS ÊTES RESPONSABLE DE LA SÉCURITÉ DE VOTRE ENFANT.**

- Ce produit convient aux bébés de la naissance jusqu'à 8 mois.
- Pour les bébés prématurés, nés avant 37 semaines de gestation, ou pour les bébés ayant des problèmes de santé, l'est conseillé de consulter le médecin avant d'utiliser ce produit.
- Ce produit ne doit être utilisé qu'avec un seul enfant.
- Ce produit a été conçu pour être utilisé dans un environnement domestique.

## UTILISATION 0-3 MOIS RÉDUCTEUR POUR LE LIT

- De la naissance jusqu'à l'âge de 3 mois, ou jusqu'à ce que le bébé soit capable de se retourner de manière autonome, ce produit peut être utilisé comme réducteur de lit pour des périodes de sommeil sans surveillance.

• **CESSER D'UTILISER LE PRODUIT LORSQUE BÉBÉ A 3 MOIS OU COMMENCE À SE RETOURNER TOUT SEUL OU EST TROP GRAND ET QUE SA TAILLE NE PERMET PLUS DE L'INSTALLER CORRECTEMENT. RISQUE DE SUFFOCATION.**

• **NE PAS UTILISER D'OREILLERS, DE COUVERTURES OU DE REMBOURRAGES SUPPLÉMENTAIRES SOUS OU À CÔTÉ DU NOURRISSON. RISQUE DE SUFFOCATION.**

• **NE PAS UTILISER CE PRODUIT DANS UN LIT D'ADULTE. RISQUE DE SUFFOCATION.**

• **NE PAS UTILISER CE PRODUIT EN**

**HAUTEUR. RISQUE DE CHUTE.**

• **ATTENTION AU DANGER DE PLACER LE LIT À PROXIMITÉ DE FLAMMES NUES ET D'AUTRES SOURCES DE FORTE CHALEUR, COMME LES APPAREILS DE CHAUFFAGE ÉLECTRIQUE, LES APPAREILS DE CHAUFFAGE À GAZ, ETC.**

- Soyez conscient que les mouvements du bébé peuvent le faire rouler hors du produit et le faire tomber sur le côté ou se retrouver face contre le matelas dans une position où il pourrait ne pas être en mesure de respirer.

- Utiliser le produit au-delà de l'âge indiqué risque d'avoir des conséquences graves pour l'enfant.

• Lorsque le produit est utilisé à l'intérieur d'un berceau ou d'un lit pour enfants, s'assurer que la hauteur entre la surface d'appui du bébé et le bord supérieur des protections latérales soit d'au moins **200 mm**.

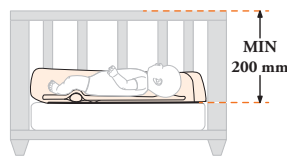

- Le produit ne peut être utilisé qu'à l'intérieur d'un berceau ou d'un petit lit, à la condition que sa surface d'appui soit plane, stable et horizontale.

- **ATTENTION !** Quand le produit est installé à l'intérieur d'un berceau ou d'un petit lit, vérifiez qu'il y ait suffisamment d'espace pour que le produit soit correctement installé.

- Ne jamais utiliser dans un landau.

## CONSEILS POUR L'EMPLOI

- Faites dormir votre enfant sur le dos : notre produit a été conçu avec un élément plan rigide qui favorise une bonne position chez le nouveau-né. Ne faites pas dormir votre enfant sur le ventre ou sur le côté.

- Jusqu'à ses 6 mois, il est recommandé aux parents de dormir dans la même pièce que leur bébé, en plaçant son lit près du leur. Il est recommandé de coucher bébé seul dans son lit, sur un matelas ferme à la taille du lit. Aucun objet ne doit être mis dans son lit : pas de tour de lit, de couverture ou couette, d'oreiller, de jouets ou de peluches.

- Quand votre enfant dort, ne couvrez pas son visage ni sa tête et retirez tous les objets souples, les coussins ou les jouets qui sont sur ou dans le produit.

- S'assurer que le menton de l'enfant ne repose pas sur sa poitrine en laissant un espace de deux doigts d'adulte entre le menton et le torse pour que sa respiration ne soit pas gênée.

- Tenir compte de la température de la pièce et des vêtements de nuit portés par l'enfant et s'assurer que l'enfant n'ait ni trop chaud ni trop froid ; un excès de chaleur peut mettre la vie de votre enfant en danger. Il est recommandé une température de 19 °C. L'air dans la chambre ne doit être ni trop humide, ni trop sec et il convient d'aérer tous les jours la pièce pour renouveler l'air.

• De la naissance de l'enfant jusqu'à environ 8 mois, le produit est utilisable pour des moments de jeu, de câlins et pour des exercices préparatoires au développement cognitif et moteur de l'enfant.

• Utilisez le produit sur une surface plane, non surélevée et stable, telle qu'un carrelage ou un tapis.

AVERTISSEMENT, NE JAMAIS LAISSER VOTRE ENFANT SANS SURVEILLANCE.

• **RISQUE DE CHUTE** : LES MOUVEMENTS DE L'ENFANT PEUVENT DÉPLACER LE PRODUIT. NE JAMAIS LE PLACER SUR LES COMPTOIRS, TABLES, MARCHES, SURFACES SURÉLEVÉES OU PRÈS D'UN ESCALIER.

• **RISQUE DE CHUTE** : N'UTILISEZ JAMAIS LE PRODUIT POUR TRANSPORTER OU DÉPLACER VOTRE ENFANT. RETIREZ L'ENFANT AVANT DE DÉPLACER LE PRODUIT.

• **RISQUE D'ÉTOUFFEMENT** : SUR UNE SURFACE MOLLE, LE PRODUIT EST SUSCEPTIBLE DE SE RENVERSER ET DE PROVOQUER L'ÉTOUFFEMENT DE L'ENFANT. N'INSTALLEZ JAMAIS LE PRODUIT SUR UN LIT POUR ADULTE, UN CANAPÉ OU SUR TOUTE AUTRE SURFACE MOLLE.

• **RISQUE D'ÉTOUFFEMENT** : ASSUREZ-VOUS TOUJOURS QU'IL Y AIT SUFFISAMMENT D'ESPACE AUTOUR DU VISAGE DE L'ENFANT POUR ÉVITER TOUT CE QUI POURRAIT ENTRAVER LA RESPIRATION DE L'ENFANT. POUR ÉVITER TOUT DANGER D'ÉTRANGLEMENT OU DE PIÈGE POUR L'ENFANT, N'AJOUTEZ

AUCUN LIEN, SANGLE OU CEINTURE AU PRODUIT. NE LAISSEZ PAS D'OBJETS SOUPLES, DE JOUETS EN PELUCHE, DE PARE-COUPS NI DE COUSSINS RÉDUCTEURS À L'INTÉRIEUR DU PRODUIT, CAR ILS PEUVENT CONSTITUER UN DANGER.

• **RISQUE D'ÉTOUFFEMENT** : N'AJOUTEZ AUCUN MATELAS, COUSSIN, COUVERTURE OU TOUT AUTRE ÉLÉMENT SOUS LE POD OU SUR LES COTÉS DE L'ENFANT.

• **AVERTISSEMENT : RISQUE DE BLESSURES / COINCEMENT !** NE PAS PLACER LE PRODUIT À PROXIMITÉ DE MEUBLES OU D'AUTRES OBJETS.

#### CONSEILS POUR L'EMPLOI - TUMMY TIME

- Lorsque l'enfant est placé sur le ventre, nous vous recommandons de :
  - rester près de lui pour vérifier qu'il est éveillé, attentif et bien disposé et pour pouvoir observer son comportement
  - retirer le coussin cylindrique
  - stimuler les sens de l'enfant tels que l'ouïe et le toucher, en lui fredonnant des chansons et en lui massant légèrement le dos
- Évitez de faire le « Tummy Time » tout de suite après la tétée ou lorsque l'enfant a des reflux.

#### CONSEILS GÉNÉRAUX DE SÉCURITÉ

- À utiliser uniquement dans un environnement sûr pour l'enfant et sous la surveillance d'un adulte.
- Ce produit ne remplace pas les systèmes de retenue homologués pour le transport des enfants en voiture.
- Ne pas utiliser comme table à langer, équipement pour le bain, transat, réducteur pour poussette ni comme coussin d'allaitement.
- Il faut être conscients des dangers originés par la présence de flammes libres ou autres sources de chaleurs comme radiateurs, cheminées, poêles, etc.: ne jamais laisser le produit près de ces sources de chaleur.
- S'assurer que toutes les possibles sources de danger (ex. câbles, files électriques, etc.) soient maintenues loin de la portée de l'enfant.
- Ne pas laisser d'autres enfants ou animaux jouer sans surveillance à proximité du produit ou bien de grimper sur lui.
- Lorsqu'on ne l'utilise pas, il faut garder le produit loin de la portée de l'enfant. Le produit ne doit pas être utilisé comme un jouet! Ne pas laisser votre enfant jouer avec ce produit.

- Pour la sécurité de votre enfant avant d'utiliser le produit, enlever et éliminer tous les sachets en plastique et les éléments faisant partie de l'emballage et en tout cas gardez-les hors de portée des bébés et des enfants.
- L'emballage avec poignée peut être utilisé pour ranger le produit quand il n'est pas utilisé ou pour son transport. L'emballage vide doit être tenu éloigné des nouveaux-nés et des enfants.
- Les opérations de montage, démontage et réglage doivent être réalisées par personnes adultes. Il faut s'assurer que ceux qui utilisent le produit (baby sitter, grand parents, etc.) connaissent le correct fonctionnement du produit.
- Le produit doit être utilisé par une personne adulte ayant lu et compris le contenu de ce mode d'emploi et ses consignes de sécurité.
- Avant chaque utilisation, vérifiez que toutes les pièces du produit sont montées conformément aux instructions contenues dans ce mode d'emploi.
- Ne pas utiliser si le produit présente des parties cassées, endommagées ou manquantes.
- N'utilisez ni pièces de rechange ni accessoires non fournis et/ou non approuvés par L'Inglesina Baby S.p.A.
- Le produit a subi des réparations auprès de centres d'assistance non autorisés et non conventionnés.
- Le produit a subi des modifications et/ou des manipulations, aussi bien dans la structure que dans la partie textile, non expressément autorisées par le fabricant. Toute modification apportée aux produits libère Inglesina Baby S.p.A. de toute responsabilité.
- Le défaut est dû à une négligence ou un manque de soin dans l'utilisation (ex. chocs violents des parties de la structure, exposition à des substances chimiques agressives, etc.).
- Le produit présente une usure normale (ex. roues, parties mobiles, tissus) dérivant d'une utilisation quotidienne normale, prolongée et continue.
- Le produit est endommagé, même accidentellement, par le propriétaire ou des tiers (par exemple s'il est transporté comme bagage en soute en avion ou avec d'autres moyens de transport).
- Le produit est envoyé au revendeur pour assistance sans le ticket de caisse et/ou sans le numéro de série ou quand la date d'achat indiquée sur le ticket de caisse et/ou le numéro de série ne sont pas clairement lisibles.

### GARANTIE CONVENTIONNELLE DU FABRICANT

- Inglesina Baby S.p.A. garantit que chaque article a été conçu et fabriqué dans le respect des normes et règlements de produit et de qualité et de sécurité générales actuellement en vigueur dans la Communauté européenne et dans les pays de commercialisation.
- Inglesina Baby S.p.A. garantit que, pendant et après le processus de production, chaque produit a été soumis à divers contrôles de qualité. Inglesina Baby S.p.A. garantit qu'aucun article, au moment de l'achat auprès du Revendeur agréé, ne présentait de défauts de montage ou de fabrication.
- La présente garantie n'affecte pas les droits reconnus au consommateur par la législation nationale en vigueur, qui peut varier en fonction du pays dans lequel le produit a été acheté et dont les prescriptions, en cas de litige, prévalent sur le contenu de la présente garantie.
- Si le produit présentait un défaut dans les matériaux et/ou des vices de fabrication détectés au moment de l'achat ou pendant une utilisation normale, selon les descriptions contenues dans le manuel d'instructions, Inglesina Baby S.p.A. reconnaît la validité des conditions de garantie pendant une période de 24 mois à partir de la date d'achat.
- La garantie n'est valable que dans le pays où le produit a été acheté et si l'achat a été effectué auprès d'un Revendeur agréé.
- La garantie reconnue est valable pour le premier propriétaire de l'article acheté.
- Par garantie, nous entendons le remplacement ou la réparation gratuite des parties qui sont effectivement défectueuses à l'origine, pour des défauts de fabrication. Inglesina Baby S.p.A. se réserve le droit de décider, à sa discrétion, d'appliquer la garantie par la réparation ou le remplacement du produit.
- Pour bénéficier de la garantie, il est nécessaire de présenter le numéro de série du produit et le ticket de caisse émis au moment de l'achat du produit, en vérifiant que ce dernier indique la date d'achat de manière clairement visible.
- Ces conditions de garantie ne sont pas valables dans les cas suivants :
  - le produit est utilisé pour des destinations d'utilisation non expressément indiquées dans le manuel d'instructions correspondant.
  - le produit est utilisé de façon non conforme à ce qui est prévu dans le manuel d'instructions.
- Les éventuels dommages causés par l'utilisation d'accessoires non fournis et/ou non approuvés par Inglesina Baby ne seront pas couverts par les conditions de notre garantie.
- Inglesina Baby S.p.A. décline toute responsabilité quant aux dommages causés aux personnes et aux biens à la suite d'une utilisation impropre et/ou incorrecte du produit.
- À l'expiration de la période de garantie, l'Entreprise garantit quand même l'assistance sur ses produits, à titre honoreux, dans un délai de quatre (4) ans après leur mise sur le marché ; après cette période, la possibilité d'intervention sera évaluée au cas par cas.

### PIECES DE RECHANGE / SERVICE D'ASSISTANCE APRES VENTE

- Contrôlez régulièrement les dispositifs de sécurité pour garantir un bon fonctionnement du produit dans le temps. En cas de problèmes et/ou d'anomalies de tous genres, ne l'utilisez pas et contactez rapidement le Revendeur Autorisé ou le Service d'Assistance Après Vente Inglesina.
- N'utilisez ni pièces de rechange ni accessoires non fournis et/ou non approuvés par L'Inglesina Baby S.p.A.

### QUE FAIRE EN CAS DE NECESSITE D'ASSISTANCE

- En cas de nécessité d'assistance sur le produit, contacter immédiatement le revendeur Inglesina auprès duquel l'achat a été effectué, en s'assurant de pouvoir disposer du "Serial Number" concernant le produit qui fait l'objet de la demande.
- Le Revendeur est chargé de prendre contact avec Inglesina pour évaluer la modalité d'intervention la plus adaptée au cas par cas, et enfin pour fournir chaque indication nécessaire.
- Le Service d'Assistance Inglesina est de toute façon disponible à fournir toutes les informations nécessaires, sur demande écrite à remplir sur le formulaire approprié présent sur le site web : [inglesina.com](http://inglesina.com) - section Garantie et Assistance.

### CONSEILS POUR LE NETTOYAGE ET L'ENTRETIEN DU PRODUIT

- Il n'est pas nécessaire de laver le produit avant usage. Le production et l'assemblage ont lieu dans des milieux contrôlés et le transport est hygiénique grâce à l'emballage de transport.

Si vous souhaitez quand même laver le produit avant usage, suivre les conseils pour le nettoyage et l'entretien du produit.

- Ne pas garder le produit s'il est encore mouillé et ne pas le laisser dans des ambiances humides car il peut se former de la moisissure.
- Garder le produit dans un endroit sec.
- Protéger le produit contre les agents atmosphériques, eau, pluie ou neige; en outre, l'exposition continue et prolongée au soleil pourrait causer des changements de couleur chez beaucoup de matériaux.
- Nettoyer les parties en plastique avec un chiffon humide ou bien avec un détergeant léger; ne pas utiliser des solvants, ammoniac ou essence.
- Le coussin de rembourrage ne se nettoie qu'en surface à l'aide d'un chiffon humide et de savon neutre. Ne pas immerger le coussin de rembourrage dans de l'eau.

#### CONSEILS POUR LE NETTOYAGE DU REVÊTEMENT TEXTILE

- Nous conseillons de laver le revêtement séparément des autres articles.
- Respecter les normes pour le lavage du revêtement textile indiquées sur les étiquettes appropriées.



Lavage cycle délicat (65°F-85°F / 30°C) et essorage à basse vitesse



Ne pas utiliser eau de javel



Ne pas sécher mécaniquement



Faire sécher à plat à l'ombre



Ne pas plancher



Ne pas laver à sec

- Sécher parfaitement le revêtement textile avant de l'utiliser ou de le garder.

# INSTRUCTIONS

## LISTE DES COMPOSANTS

### fig. 1

- A Welcome Pod
- B Cylindre
- C Support rigide
- D Sac de transport

## MODE D'EMPLOI

**fig. 2** Ce produit est fourni prêt à l'emploi et comprend :

- un support rigide (C) glissé dans son logement au revers (C1).
- un cylindre (B) introduit dans le logement 1 du Pod.
- toutes les fermetures éclair (A2 / C2) complètement fermées.
- le fond correctement fixé à la base rigide grâce au velcro (C3).

**fig. 3** Une fois installé, la tête de l'enfant devra reposer sur la zone (A1) du Pod, alors que le cylindre (B) devra se trouver sous les genoux.

**fig. 4** Au fur et à mesure de la croissance de l'enfant, il est conseillé de déplacer le cylindre (B) dans le logement 2 sur le Pod, en s'assurant toujours que la tête de l'enfant repose sur la zone (A1) du Pod et que le cylindre se trouve sous ses genoux.

## UTILISATION 0-3 MOIS

### RÉDUCTEUR POUR LE LIT

**De la naissance jusqu'à l'âge de 3 mois**, ou jusqu'à ce que le bébé soit capable de se retourner de manière autonome, ce produit peut être utilisé comme réducteur de lit pour des périodes de sommeil sans surveillance.

**fig. 5** Lorsque le produit est utilisé comme réducteur pour le lit, s'assurer que les deux fermetures éclair de la base (C2) ainsi que celle centrale de liaison (A2) sont complètement fermées.

**fig. 6** Lorsque le produit est utilisé à l'intérieur d'un berceau ou d'un lit pour enfants, s'assurer que la hauteur entre la surface d'appui du bébé et le bord supérieur des protections latérales soit d'au moins 200 mm.

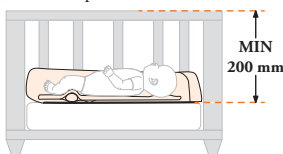

## UTILISATION 0-8 MOIS

### BONDING TIME / TUMMY TIME

Lorsque l'enfant est placé sur le ventre pour le « Tummy Time », vous devez retirer le cylindre.

**fig. 7** Pour accompagner la croissance de l'enfant et permettre à ses jambes de bouger librement, le Welcome Pod est réglable en longueur, simplement en ouvrant les 3 fermetures éclair située au niveau des pieds (A2 / C2).

### ENTRETIEN DU PRODUIT

Le produit ne doit être démonté que pour son entretien ; **veillez à ne jamais retirer aucun de ses composants lorsqu'il est utilisé.**

**fig. 8** Pour faciliter le retrait de la housse extérieure (A3), séparer le Pod en ouvrant la fermeture éclair de la zone des pieds (A2) et les deux fermetures éclair de la base (C2).

**fig. 9** Retirez le cylindre (B).

**fig. 10** Retirez le support rigide (C) de son logement au revers

(C1).

**fig. 11** Ouvrez la fermeture éclair située sur le fond (A5) et retirez le coussin de rembourrage (A4) pour libérer le revêtement externe (A3).

Vérifiez que le produit soit bien sec avant d'en remonter les différentes parties.

**fig. 12** Pour remonter le produit, commencez par introduire les parties externes du coussin de rembourrage (A4) dans le revêtement externe (A3), en maintenant la base plate toujours tournée vers le bas.

**fig. 13** Recouvrez le coussin de rembourrage (A4) de manière adéquate, pour que le revêtement (A3) adhère correctement sur celui-ci.

**fig. 14** Fermer d'abord la fermeture éclair du fond (A5), puis les deux fermetures éclair de la base (C2), et enfin celle de la zone des pieds (A2) ; s'assurer que toutes les fermetures éclair sont complètement fermées avant de terminer la mise en place du revêtement du Pod.

**fig. 15** Insérez le support rigide (C) dans son logement prévu à cet effet (C1), puis fixez le fond du Pod à la base à l'aide du velcro prévu (C3).

Avant d'utiliser le produit, vous devez le préparer en fonction de l'âge de l'enfant.

**Attention ! Vérifiez que vous avez correctement remonté le produit avant de l'utiliser.**

En période de non utilisation du produit, rangez-le bien sec à l'intérieur de son sac de transport (D).

# HINWEISE



**• WICHTIG - DIESE ANLEITUNGEN SORGFÄLTIG LESEN UND FÜR EINEN ZUKÜFTIGE KONSULTATION GRIFFBEREIT HALTEN. DIE NICHTBEACHTUNG DIESER HINWEISE KANN DIE SICHERHEIT IHRES KINDES GEFÄHRDEN.**

**• SIE SIND FÜR DIE SICHERHEIT IHRES KINDES VERANTWORTLICH.**

- Dieses Produkt ist für Kleinkinder von der Geburt bis zu 8 Monaten geeignet.
- Für frühgeborene Kinder, die vor der 37. Schwangerschaftswoche auf die Welt gekommen sind, oder für Säuglinge mit gesundheitlichen Problemen, muss der Einsatz des Produkts vom Kinderarzt freigegeben werden.
- Dieses Produkt ist für die Aufnahme von nur einem Kind bestimmt.
- Dieses Produkt ist für die Verwendung in einer häuslichen Umgebung bestimmt.

## VERWENDUNG 0-3 MONATE BETTREDUZIERER

• Von der Geburt bis zu einem Alter von 3 Monaten oder bis das Baby in der Lage ist, sich selbstständig zu drehen, kann dieses Produkt als Bettreduzierer für unbeaufsichtigte Schlafphasen verwendet werden.

**• DIE VERWENDUNG DES PRODUKTS BEENDEN, WENN DAS KIND EIN ALTER VON 3 MONATEN ERREICHT HAT, SICH SELBSTSTÄNDIG UMDREHEN KANN ODER EINE KÖRPERGRÖSSE ERREICHT HAT, DIE EINE KORREKTE POSITIONIERUNG IM PRODUKT NICHT MEHR ERLAUBT. ERSTICKUNGSGEFAHR.**

**• KEINE KISSEN, DECKEN ODER ZUSÄTZLICHE POLSTERUNGEN UNTER ODER NEBEN DEM SÄUGLING VERWENDEN. ERSTICKUNGSGEFAHR.**

**• DIESES PRODUKT NICHT IN EINEM ERWACHSENENBETT VERWENDEN. ERSTICKUNGSGEFAHR.**

**• DIESES PRODUKT NICHT AUF ERHÖHTEN FLÄCHEN VERWENDEN (ZUM BEISPIEL AUF EINEM TISCH ODER EINEM WICKELTISCH). STURZGEFAHR.**

**• ACHTUNG VOR DER GEFAHR, DAS BETT IN DER NÄHE VON OFFENEN FLAMMEN UND ANDEREN STARKEN WÄRMEQUELLEN WIE ELEKTRISCHEN HEIZGERÄTEN, GASHEIZUNGEN USW. ZU PLATZIEREN.**

- Beachten Sie, dass die Bewegungen des Babys dazu führen können, dass es aus dem Produkt herausrollt und auf die Seite fällt oder mit dem Gesicht nach unten auf der Matratze landet, in einer Position, in der es möglicherweise nicht atmen kann.
- Die Verwendung des Produkts über das angegebene Alter hinaus kann schwerwiegende Folgen für das Kind haben.

• Wenn das Produkt in einer Wiege oder einem Kinderbett verwendet wird, ist darauf zu achten, dass der Abstand zwischen der Liegefläche des Babys und der oberen

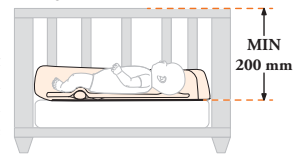

- Kante der seitlichen Begrenzungen mindestens **200 mm** beträgt.
- Das Produkt darf nur in einer Wiege oder einem Kinderbett, wobei darauf zu achten ist, dass die Auflagefläche eben, stabil und horizontal ist.
- **ACHTUNG:** Wenn das Produkt in Wiegen und Kinderbetten untergebracht wird, ist darauf zu achten, dass genügend Platz für das Produkt vorhanden ist.
- Das Produkt nicht in Kinderwagen benutzen.

## HINWEISE ZUM GEBRAUCH

- Es wird empfohlen, das Baby in Rückenlage schlafen zu lassen und die Seitenlage oder Bauchlage zu vermeiden. Der Welcome Pod ist mit einer flachen und festen Einlage ausgestattet, die die korrekte Haltung des Neugeborenen unterstützt.
- Bis zum Alter von 6 Monaten wird empfohlen, dass die Eltern im selben Raum wie ihr Baby schlafen und das Kinderbett oder die Wiege neben ihrem eigenen Bett platzieren. Es wird empfohlen, das Baby allein in seinem eigenen Bett schlafen zu lassen, auf einer festen Matratze, die den Maßen des Bettes entspricht. Die

Verwendung von Nestchen, Kissen oder anderen Gegenständen im Bett, die die Atmung des Babys behindern könnten, sollte vermieden werden.

- Während des Schlafs immer darauf achten, dass das Gesicht oder der Kopf des Kindes nicht bedeckt sind; weiche Gegenstände, Kissen und Spielzeug vom Produkt entfernen.
- Stellen Sie sicher, dass das Kinn des Babys nicht auf der Brust liegt, und lassen Sie einen Abstand von zwei Erwachsenenfingern zwischen Kinn und Brust, um eine Behinderung der Atmung zu vermeiden.
- Berücksichtigen Sie die Raumtemperatur und die Nachtkleidung des Babys und stellen Sie sicher, dass dem Baby weder zu warm noch zu kalt ist; übermäßige Hitze kann das Leben des Babys gefährden. Eine Temperatur von 19 °C wird empfohlen. Die Luft im Raum sollte weder zu feucht noch zu trocken sein, und es wird empfohlen, den Raum täglich zu lüften, um die Luft zu erneuern.

#### GEBRAUCH FÜR KINDER IM ALTER VON 0-8 MONATEN BONDING TIME / TUMMY TIME

- Von der Geburt bis zum Alter von 8 Monaten kann das Produkt zum Spielen, Kuscheln und für Übungen zur Vorbereitung der kognitiven und motorischen Entwicklung des Kindes verwendet werden.
- Das Produkt auf eine ebene, nicht erhöhte und stabile Unterlage (Boden oder Teppich) legen.
- **VORSICHT, DAS KIND NIE UNBEAUF SICHTIGT LASSEN.**
- **STÜRZGEFAHR:** DURCH DIE BEWEGUNGEN DES KINDES KÖNNTE DAS PRODUKT SICH VERSTELLEN. DAS PRODUKT NIE AUF THEKEN, TISCHEN, TREPPENSTUFEN, ERHÖHTE FLÄCHEN ODER IN DER NÄHE VON TREPPEN AUFSTELLEN.
- **STURZGEFAHR:** DAS PRODUKT NICHT FÜR DEN TRANSPORT ODER DAS VERSTELLEN DES KINDES BENUTZEN. IMMER DAS KIND AUS DEM PRODUKT NEHMEN, BEVOR MAN LETZTERES VERSTELLT.
- **ERSTICKUNGSGEFAHR:** AUF WEICHEN UNTERLAGEN KÖNNTE DAS PRODUKT KIPPEN UND FÜR DAS KIND EINE ERSTICKUNGSGEFAHR DARSTELLEN. DAS PRODUKT

NIE AUF SCHLAFSTÄTTEN VON ERWACHSENEN, AUF SOFAS ODER ANDERE WEICHE UNTERLAGEN STELLEN.

- **ERSTICKUNGSGEFAHR:** IMMER DARAUF ACHTEN, DASS DAS GESICHT DES KINDES AUSREICHEND LUFT BEKOMMT, UND DIE LUFTZIRKULATION NICHT VERSPERRT WIRD. KEINE SCHNÜRE; BÄNDER O. Ä. AM PRODUKT ANBRINGEN, UM ERSTICKUNGS- UND EINKLEMMGEFAHREN ZU VERMEIDEN. KEINE WEICHEN GEGENSTÄNDE, PLÜSCH-SPIELZEUGE, SCHUTZPOLSTER UND ANPASSKISSEN IM PRODUKT LASSEN: SIE KÖNNTEN GEFÄHRLICH SEIN.
- **ERSTICKUNGSGEFAHR:** KEINE ZUSÄTZLICHEN MATRATZEN, KISSEN, DECKEN ODER ANDERE POLSTERUNGEN UNTER ODER NEBEN DAS KIND ANBRINGEN.
- **ACHTUNG: VERLETZUNGS-/QUETSCHGEFAHR!** DAS PRODUKT NICHT IN DER NÄHE VON MÖBELN ODER ANDEREN GEGENSTÄNDEN POSITIONIEREN.

#### HINWEISE ZUM GEBRAUCH - TUMMY TIME

- Wird das Baby auf den Bauch gelegt, werden folgende Maßnahmen empfohlen:
  - Immer in der Nähe des Kindes bleiben und sicherstellen, dass es wach, aufmerksam und gut gelaunt ist.
  - Die Rolle entfernen.
  - Die Sinne des Kindes durch angenehme Geräusche, Kontakt, Kinderlieder und kleine Rückenmassagen stimulieren.
- „Tummy Time“ eignet sich nicht unmittelbar nach Mahlzeiten oder wenn der Säugling unter Reflux leidet.

#### ALLGEMEINE SICHERHEITSHINWEISE

- Nur in einer für das Kind sicheren Umgebung und unter Aufsicht von Erwachsenen verwenden.

- Dieses Produkt ersetzt nicht ein zugelassenes Kinderrückhaltesystem für den Transport von Kindern im Auto.
- Nicht zu verwenden als: Wickelaufgabe, Badevorrichtung, Babywippe, Anpasskissen, Stillkissen.
- Seien Sie sich der Gefahren durch offenes Feuer oder anderen Wärmequellen wie Heizkörper, Kamine, elektrische und Gasöfen usw. bewusst: Das Produkt nie in der Nähe solcher Wärmequellen stehen lassen.
- Sicherstellen, dass mögliche Gefahrenquellen sich außerhalb der Reichweite des Kindes befinden (z.B. Kabel, elektrische Drähte, usw.).
- Anderen Kindern oder Tieren nicht erlauben, unbeaufsichtigt in der Nähe des Produktes zu spielen oder darauf zu klettern.
- Bei Nichtgebrauch des Produktes muss es weggeräumt werden und sich außerhalb der Reichweite von Kindern befinden. Das Produkt darf nicht als Spielzeug verwendet werden! Das Kind nicht mit diesem Produkt spielen lassen.
- Zur Sicherheit Ihres Kindes vor dem Gebrauch des Produktes das Kunststoffverpackungsmaterial und alle Verpackungselemente entfernen und entsorgen und außerhalb der Reichweite von Säuglingen und Kindern lassen.
- Die Hülle mit Griff kann zur Aufbewahrung bei Nichtgebrauch oder zum Transport des Produktes verwendet werden. Vor Gebrauch immer entfernen und außerhalb der Reichweite von Babys und Kindern aufbewahren.
- Die Montage-, Abbau- und Einstellungsvorgänge dürfen ausschließlich von Erwachsenen vorgenommen werden. Sicherstellen, dass alle Personen, die das Produkt verwenden (Babysitter, Großeltern, usw.), genau wissen, wie das Produkt richtig verwendet wird.
- Das Produkt darf nur von erwachsenen Personen benutzt werden, der sich mit dem Inhalt dieser Gebrauchsanleitung und den Sicherheitshinweisen vertraut gemacht hat.
- Vor jedem Gebrauch sicherstellen, dass alle Teile des Produktes gemäß den Angaben in dieser Anleitung korrekt zusammengebaut sind.
- Des Produktes nicht verwenden, sollten Teile an dieser gebrochen, beschädigt oder nicht vorhanden sein.
- Keine Ersatz- oder Zubehörteile benutzen, welche nicht durch L'Inglesina Baby geliefert und/oder genehmigt sind.

#### KONVENTIONELLE GARANTIE DES HERSTELLERS

- Inglesina Baby S.p.A. garantiert, dass jeder Artikel unter Beachtung der aktuell in den Ländern der Europäischen Gemeinschaft sowie der in den Vertriebsländern geltenden Normen und Regeln für Produkte und für Qualität und Sicherheit entwickelt und hergestellt wurde.
- Inglesina Baby S.p.A. garantiert, dass jedes Produkt während und nach dem Produktionsprozess diversen Qualitätskontrollen unterzogen wurde. Inglesina Baby S.p.A. garantiert, dass jeder Artikel zum Zeitpunkt des Erwerbs beim autorisierten Händler keine Montage- oder Herstellungsfehler aufwies.
- Diese Garantie beeinflusst in keinerlei Weise die dem Verbraucher zustehenden Rechte gemäß der im Lande geltenden Rechtsprechung. Die Rechtsprechung kann von Staat zu Staat, je nach dem, wo das Produkt gekauft wurde, unterschiedlich sein und im Falle von Widersprüchen gelten sie in Bezug auf diese Garantie vorrangig.
- Sollten am Produkt beim Erwerb oder während der normalen Verwendung entsprechend der Angaben in der entsprechenden Anleitung Materialfehler bzw. Herstellungsfehler festgestellt werden, erkennt Inglesina Baby S.p.A. die Gültigkeit der Garantiebedingungen für eine Dauer von 24 ununterbrochen

aufeinander folgenden Monaten ab dem Kaufdatum an.

- Die Garantie gilt nur im Lande, in dem das Produkt erworben wurde und unter der Bedingung, dass das Produkt bei einem autorisierten Vertragshändler erworben wurde.
- Die zugestandene Garantiedauer gilt für den ersten Eigentümer des gekauften Artikels.
- Unter Garantie ist der kostenlose Ersatz oder die Reparatur von Teilen zu verstehen, die von Anfang an aufgrund von Herstellungsfehlern Defekte aufwiesen. Inglesina Baby S.p.A. behält sich das Recht vor, frei zu entscheiden, ob die Teile unter Garantie repariert oder ersetzt werden sollen.
- Um Anrecht auf die Garantie zu haben, muss der Kunde die Seriennummer des Produktes sowie eine Kopie des Zahlungsbelegs vorweisen, auf dem das Datum des Einkaufs deutlich hervorgeht.
- Diese Garantiebedingungen verfallen in den folgenden Fällen:
  - Wenn das Produkt für andere Zwecke benutzt wird, die nicht ausdrücklich in dieser Anleitung aufgeführt sind.
  - Wenn das Produkt nicht gemäß der entsprechenden Anleitung verwendet wird.
  - Wenn das Produkt in einem nicht autorisierten Kundendienstzentrum repariert wurde.
  - Wenn die Struktur oder der Textilüberzug des Produktes ohne ausdrückliche Genehmigung des Herstellers verändert bzw. manipuliert wurde. Etwaige Änderungen an den Produkten befreien L'Inglesina Baby S.p.A. von jeder Haftung.
  - Wenn der Defekt auf Fahrlässigkeit oder Nachlässigkeit bei der Verwendung zurückzuführen ist (z. B. heftige Stöße gegen die Konstruktion, Kontakt mit aggressiven chemischen Substanzen etc.).
  - Wenn das Produkt normale Verschleißzeichen aufweist (z. B. Räder, bewegliche Teile, Textilien), die auf eine lange und kontinuierliche tägliche Verwendung zurückzuführen sind.
  - Wenn das Produkt auch wesentlich vom Inhaber oder von Dritten beschädigt wurde (z.B. Transportschäden beim Verladen in Flugzeuge oder andere Transportmittel).
  - Wenn das Produkt für Kundendiensteingriffe ohne Original des Einkaufsbelegs, ohne Seriennummer eingesandt wird bzw. Wenn diese nicht mehr lesbar sind.
- Etwaige Schäden, die durch den Einsatz von Zubehörteilen verursacht werden, welche nicht von L'Inglesina Baby geliefert und/oder genehmigt sind, sind von den Bedingungen unserer Garantie ausgeschlossen.
- L'Inglesina Baby S.p.A. lehnt jegliche Verantwortung für Sach- oder Personenschäden ab, welche durch unsachgemäßen und/oder falschen Gebrauch des Produktes entstehen können.
- Nach Ablauf der Garantie garantiert das Unternehmen dennoch gegen Berechnung einen Kundendienst für seine Produkte innerhalb einer Frist von maximal vier (4) Jahren ab dem Datum ihrer Markteinführung. Danach wird die Möglichkeit eines Eingriffes von Fall zu Fall bewertet.

#### ERSATZTEILE / AFTERSALES-KUNDENDIENST

- Regelmäßig die Sicherheitsvorrichtungen und die perfekte Funktionalität des Produktes im Laufe der Zeit überprüfen. Bei Auftreten von Problemen und/oder Anomalien das Produkt nicht benutzen. Sofort den Vertragshändler oder den Kundenservice von Inglesina zu Rate ziehen.
- Keine Ersatz- oder Zubehörteile benutzen, welche nicht durch L'Inglesina Baby geliefert und/oder genehmigt sind.

## ANFORDERN DES KUNDENDIENSTES

- Wird die Hilfe des Kundendienstes benötigt, unverzüglich den Inglesina-Händler kontaktieren, bei dem das Produkt erworben wurde, wobei die „Serial Number“ (Seriennummer) des Produktes, auf das sich die Anfrage bezieht, bereitgehalten werden sollte.
- Es ist Aufgabe des Händlers, Inglesina zu kontaktieren, um von Fall zu Fall über die optimale Vorgehensweise zu entscheiden und schließlich die weiteren Hinweise zu geben.
- Der Kundendienst von Inglesina steht Ihnen für alle notwendigen Informationen zur Verfügung. Bitte füllen sie das entsprechende Formular auf der Internetseite aus: [inglesina.com](http://inglesina.com) - Abschnitt Garantie und Kundendienst.

## HINWEISE ZUR REINIGUNG UND WARTUNG DES PRODUKTES

- Es ist nicht erforderlich, das Produkt vor dem Gebrauch zu waschen. Produktion und Montage finden in kontrollierter Umgebung statt, und für den Transport wird eine hygienische Transportverpackung verwendet.
- Soll das Produkt vor Gebrauch trotzdem gereinigt werden, die Hinweise zur Reinigung und Pflege des Produkts beachten.
- Das Produkt nur trocken lagern und nicht in feuchten Umgebungen abstellen, da sich sonst Schimmel bilden kann.
- Das Produkt an einem trockenen Ort aufbewahren.
- Das Produkt vor Witterung, Wasser, Regen oder Schnee schützen. Eine dauerhafte und lange Sonnenaussetzung kann Farbveränderungen bei vielen Stoffen verursachen.
- Kunststoff- sind mit einem feuchten Tuch oder milden Reinigungsmittel zu reinigen - keine Lösungsmittel, Ammoniak oder Benzin verwenden.
- Die geformte Innenpolsterung kann nur oberflächlich mit einem feuchten Tuch und neutraler Seife gereinigt werden. Ein Eintauchen in Wasser ist zu vermeiden.

## HINWEISE ZUR REINIGUNG DES TEXTILÜBERZUGS

- Es wird empfohlen, den Bezug getrennt von anderen Artikeln zu waschen.
- Die auf den entsprechenden Etiketten angegebenen Anweisungen zur Reinigung des Textilüberzugs beachten.



Waschen im Schonwaschgang (30°C) mit niedriger Schleuderdrehzahl



Nicht bleichen



Nicht maschinentrocknen



Flachgelegt im Schatten trocknen lassen



Nicht bügeln



Nicht chemisch reinigen

- Vor dem Gebrauch oder der Lagerung, den Textilüberzug vollkommen trocknen lassen.

# ANWEISUNGEN

## LISTE DER KOMPONENTEN

### Abb. 1

- A Welcome Pod
- B Zylinder
- C Starre Unterlage
- D Transporthülle

## GEBRAUCHSANLEITUNG

**Abb. 2** Bei der Lieferung ist das Produkt bereits für den ersten Gebrauch ausgestattet. Der Lieferumfang umfasst:

- Eine starre Unterlage (C), die in die Aufnahme (C1) eingeführt werden muss.
- Eine Zylinder (B), die in die Aufnahme 1 im Pod eingeführt werden muss.
- Alle Reißverschlüsse (A2 / C2) vollständig geschlossen.
- Der Boden ist dank des Klettverschlusses (C3) korrekt an der festen Basis befestigt.

**Abb. 3** Wenn das Kind liegt, muss sein Kopf auf dem Bereich (A1) des Pod aufliegen und der Zylinder (B) muss sich unter seinen Knien befinden.

**Abb. 4** Au fur et à mesure de la croissance de l'enfant, il est conseillé de déplacer le cylindre (B) dans le logement 2 sur le Pod, en s'assurant toujours que la tête de l'enfant repose sur la zone (A1) du Pod et que le cylindre se trouve sous ses genoux.

## VERWENDUNG 0-3 MONATE

### BETTVERKLEINERER

Von der Geburt bis zu einem Alter von 3 Monaten oder bis das Baby in der Lage ist, sich selbstständig zu drehen, kann dieses Produkt als Bettreduzierer für unbeaufsichtigte Schlafphasen verwendet werden.

**Abb. 5** Wenn das Produkt als Bettreduzierer verwendet wird, stellen Sie sicher, dass die beiden Reißverschlüsse an der Basis (C2) und der zentrale Verbindungsreißverschluss (A2) vollständig geschlossen sind.

**Abb. 6** Wenn das Produkt in einer Wiege oder einem Kinderbett verwendet wird, ist darauf zu achten, dass der Abstand zwischen der Liegefläche des Babys und der oberen Kante der seitlichen Begrenzungen mindestens 200 mm beträgt.

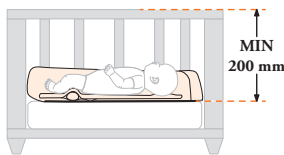

## VERWENDUNG 0-8 MONATE

### BONDING TIME / TUMMY TIME

Wird das Kind für die „Tummy Time“-Übungen auf den Bauch gelegt, muss die Zylinder entfernt werden.

**Abb. 7** Um das Kind beim Wachstum zu begleiten und ihm die natürliche Bewegung der Beine zu ermöglichen, kann das Welcome Pod in der Länge angepasst werden, indem einfach die drei Reißverschlüsse im Fußbereich (A2 / C2) geöffnet werden.

### PFLEGE DES PRODUKTS

Das Produkt nur zu Reinigungszwecken auseinander bauen; während des Gebrauchs dürfen niemals Komponenten ausgebaut werden.

**Abb. 8** Um das Abnehmen des äußeren Bezugs (A3) zu erleichtern, trennen Sie den Pod, indem Sie den Reißverschluss im Fußbereich (A2) und die beiden Reißverschlüsse an der Unterseite (C2) öffnen.

**Abb. 9** Die Zylinder (B) entfernen.

**Abb. 10** Die starre Unterlage (C) aus dem hinteren Fach (C1) ziehen.

**Abb. 11** Den Reißverschluss auf der Unterseite (A5) öffnen und die geformte Polsterung (A4) aus dem Bezug (A3) ziehen.

Bevor man das Produkt wieder zusammenbaut immer sicherstellen, dass alle Teile vollständig trocken sind.

**Abb. 12** Um das Produkt wieder zusammenzubauen, zunächst die Enden der geformten Polsterung (A4) in den Überzug (A3) einführen; hierbei muss die abgefachte Seite nach unten gerichtet sein.

**Abb. 13** Den Bezug (A3) über die geformte Polsterung (A4) ziehen und dabei auf den richtigen Sitz achten.

**Abb. 14** Zuerst den Reißverschluss an der Unterseite (A5), dann die beiden Reißverschlüsse an der Basis (C2) und schließlich den Reißverschluss im Fußbereich (A2) schließen; vor dem vollständigen Anbringen des Bezugs am Pod stets sicherstellen, dass alle Reißverschlüsse vollständig geschlossen sind.

**Abb. 15** Die starre Unterlage (C) in das entsprechende Fach (C1) einführen, dann den Boden des Pods mit dem Klettverschluss (C3) an der Basis befestigen.

Vor dem Gebrauch des Produkts, muss dieses an die Körpergröße des Kindes angepasst werden.

**Achtung: Vor dem Gebrauch des Produkts immer sicherstellen, dass alle Teile korrekt befestigt sind.**

Wenn das Produkt nicht benutzt wird, muss es immer trocken in der Transporthülle (D) aufbewahrt werden.

# ADVERTENCIAS



• **IMPORTANTE:** **LEER ATENTAMENTE Y CONSERVAR PARA CONSULTAS FUTURAS. LA SEGURIDAD DE SU NIÑO PUEDE VERSE COMPROMETIDA SI NO RESPETA LAS INSTRUCCIONES.**

• **USTED ES RESPONSABLE DE LA SEGURIDAD DEL NIÑO.**

- Este producto es apto para niños desde que nacen hasta que los 8 meses.
- Para niños prematuros, nacidos con menos de 37 semanas de gestación, o niños con problemas de salud, se recomienda consultar al médico antes de utilizar el producto.
- Este producto debe utilizarse con un solo niño.
- Este producto se ha diseñado para utilizarse en un ambiente doméstico.

## USO DE 0 A 3 MESES REDUCTOR PARA LA CUNA

• Desde el nacimiento hasta los 3 meses de edad, o hasta que el bebé sea capaz de girarse por sí solo, este producto puede utilizarse como reductor de cuna para períodos de sueño sin supervisión.

• **DEJAR DE UTILIZAR EL PRODUCTO CUANDO EL BEBÉ HAYA ALCANZADO LOS 3 MESES DE EDAD, COMIENZE A GIRARSE POR SÍ SOLO O TENGA UNA CONSTITUCIÓN QUE NO PERMITA UNA COLOCACIÓN CORRECTA DENTRO DEL PRODUCTO. PELIGRO DE ASFIXIA.**

• **NO UTILIZAR ALMOHADAS, MANTAS NI RELLENOS ADICIONALES DEBAJO O JUNTO AL BEBÉ. RIESGO DE ASFIXIA.**

• **NO UTILIZAR ESTE PRODUCTO EN UNA CAMA PARA ADULTOS. RIESGO DE ASFIXIA.**

• **NO UTILICE ESTE PRODUCTO SOBRE SUPERFICIES ELEVADAS (POR EJEMPLO, UNA MESA O UN**

**CAMBIADOR). RIESGO DE CAÍDA.**

• **ATENCIÓN AL PELIGRO DE COLOCAR LA CUNA CERCA DE LLAMAS ABIERTAS Y OTRAS FUENTES DE CALOR INTENSO, COMO ESTUFAS ELÉCTRICAS, ESTUFAS DE GAS, ETC.**

- Ten en cuenta que los movimientos del bebé pueden hacer que se salga del producto y caiga de lado o quede boca abajo sobre el colchón, en una posición en la que podría no ser capaz de respirar.
- El uso del producto más allá de la edad indicada puede tener graves consecuencias para el niño.
- Cuando el producto se utilice dentro de una cuna o una cama para niños, asegúrese de que la altura desde la superficie de apoyo del bebé hasta el borde superior de las protecciones laterales sea de al menos **200 mm**.

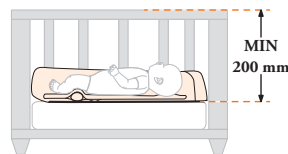

• El producto solo se puede utilizar dentro de un moisés o de una cuna asegurándose de que la superficie de base sea plana, estable y horizontal.

- **ATENCIÓN:** Cuando el producto se coloque dentro de un moisés, una cuna, asegúrese de que haya suficiente espacio para contener cómodamente el producto.
- No utilice el producto dentro de un cochecito.

## CONSEJOS PARA EL EMPLEO

• Se recomienda que el bebé duerma en posición supina, evitando la posición de lado o boca abajo. Welcome Pod está equipado con un inserto plano y rígido que favorece la postura correcta del recién nacido.

• Hasta los 6 meses de edad, se recomienda que los padres duerman en la misma habitación que el bebé, colocando su cuna o moisés junto a su propia cama. Se aconseja que el bebé duerma solo en su propia cuna, sobre un colchón firme y adecuado al tamaño de la cuna. Se debe evitar el uso de protectores, almohadas u otros objetos dentro de la cuna que puedan dificultar la respiración del bebé.

• No cubra la cara o la cabeza de su bebé mientras duerme, no deje objetos blandos, almohadas y juguetes junto al producto.

• Asegúrese de que la barbilla del bebé no esté apoyada sobre su pecho, dejando un espacio de dos dedos de un adulto entre la barbilla y el pecho para evitar cualquier obstrucción a la respiración.

• Tenga en cuenta la temperatura de la habitación y la ropa de dormir del bebé, asegurándose de que no tenga ni demasiado calor ni demasiado frío; el exceso de calor puede poner en peligro la vida del bebé. Se recomienda una temperatura de 19 °C. El aire de la habitación no debe ser ni demasiado húmedo ni demasiado seco, y se recomienda ventilar la habitación a diario para renovar el aire.

• Desde el nacimiento hasta los 8 meses, el producto puede utilizarse para momentos de juego, mimos y ejercicios preparatorios para su desarrollo cognitivo y motor del niño.

• Utilice el producto sobre una superficie plana, no elevada y estable, como el suelo o una alfombra.

• **ATENCIÓN, NUNCA DEJAR EL NIÑO SIN SUPERVISIÓN.**

• **PELIGRO DE CAÍDA:** EL MOVIMIENTO DEL NIÑO PUEDE HACER QUE EL PRODUCTO SE DESPLACE. NO SITUARLO JAMÁS EN MOSTRADORES, MESAS, ESCALONES, SUPERFICIES ELEVADAS O CERCA DE ESCALERAS.

• **PELIGRO DE CAÍDAS:** NO LO UTILICE PARA TRANSPORTAR O MOVER AL NIÑO. SAQUE AL NIÑO ANTES DE MOVER EL PRODUCTO.

• **PELIGRO DE ASFIXIA:** EL PRODUCTO PODRÍA VOLCAR EN SUPERFICIES BLANDAS Y ASFIXIAR AL NIÑO. NO PONGA NUNCA EL PRODUCTO SOBRE CAMAS DE ADULTO, SOFÁS U OTRAS SUPERFICIES BLANDAS.

• **PELIGRO DE ASFIXIA:** COMPRUEBE SIEMPRE QUE HAYA ESPACIO SUFICIENTE ALREDEDOR DE LA CARA DEL NIÑO PARA EVITAR UNA OBSTRUCCIÓN DE LAS VÍAS RESPIRATORIAS. PARA EVITAR RIESGOS DE ESTRANGULACIÓN O ATRAPAMIENTO, NO AÑADA CORDONES, CINTAS O CORREAS AL PRODUCTO. NO DEJE OBJETOS BLANDOS, PELUCHES, PARAGOLPES Y REDUCTORES EN EL PRODUCTO, YA QUE PODRÍAN RESULTAR PELIGROSOS.

• **PELIGRO DE ASFIXIA:** NO AÑADA OTROS COLCHONES, ALMOHADAS, MANTAS O COJINES DEBAJO O AL LADO DEL NIÑO.

• **ATENCIÓN: RIESGO DE RESULTAR HERIDO O QUEDAR ATRAPADO.** NO SITUAR EL PRODUCTO CERCA DE MUEBLES U OTROS OBJETOS.

#### CONSEJOS PARA EL EMPLEO - TUMMY TIME

- Al colocar al bebé boca abajo, se recomienda:
  - Estar siempre presente y asegurarse de que el niño esté despierto, alerta y dispuesto observando su comportamiento.
  - Retirar el cilindro.
  - Estimular la sensorialidad del bebé a través del oído y el tacto, mediante ruido blanco, canciones y pequeños masajes en la espalda.
- No realizar el «Tummy Time» inmediatamente después de comer o en momentos en que el bebé sufra de reflujo.

#### CONSEJOS GENERALES DE SEGURIDAD

- Utilice solamente en un entorno seguro para el niño y bajo la supervisión de un adulto.
- Este producto no reemplaza un Sistema de Retención aprobado para el transporte de niños en automóvil.
- No debe utilizarse como cambiador, accesorio para el baño, hamaca, reductor de cochecito o cojín de lactancia.
- Hay que ser conscientes de los peligros originados por llamas libres y por otras fuentes de calor como radiadores, chimeneas, estufas eléctricas o de gas, etc.: nunca dejar el producto cerca de estas fuentes de calor.
- Asegurarse de mantener todas las posibles fuentes de peligro (cables, hilos eléctricos, etc.) fuera del alcance del niño.
- No permitir que otros niños o animales jueguen sin supervisión en las cercanías del producto o que se trepen al mismo.
- Cuando no se usa, el producto debe guardarse lejos del alcance de los niños. ¡No utilizar el producto como un juguete ni permitir que el niño juegue con el mismo!
- Para la seguridad de su niño, antes de utilizar el producto es necesario quitar y eliminar todos los sacos de plástico y los componentes del embalaje, manteniéndolos siempre lejos del alcance de los bebés y los niños.
- La bolsa con asa se puede reutilizar para el almacenamiento cuando no se usa o para el transporte. Antes de usar, retírelo y manténgalo fuera del alcance de bebés y niños.
- Las operaciones de montaje, desmontaje y ajuste deben ser efectuadas solamente por adultos. Asegurarse de que quien utiliza el producto (baby sitter, abuelos, etc.) conozca el correcto funcionamiento del mismo.
- El producto debe ser utilizado por un adulto que haya leído el contenido de este manual y las advertencias de seguridad.
- Antes de cada uso, asegúrese de que todos los elementos del producto estén correctamente montados según la información contenida en estas instrucciones.
- No utilizar el producto si hay piezas que faltan, están rotas o dañadas.

- No utilizar repuestos ni accesorios que no hayan sido suministrados o no estén aprobados por Inglesina Baby.

## GARANTÍA CONVENCIONAL DEL FABRICANTE

- Inglesina Baby S.p.A. garantiza que todos los artículos han sido diseñados y fabricados de conformidad con las normas/ reglamentos de producto y de calidad y seguridad generales actualmente vigentes en la Comunidad Europea y en los países de comercialización.
- Inglesina Baby S.p.A. garantiza que durante y tras la conclusión del proceso de fabricación, todos los productos han sido sometido a varios controles de calidad. Inglesina Baby S.p.A. garantiza que los artículos no presentaban defectos de montaje o fabricación en el momento de su compra en las tiendas autorizadas.
- Esta garantía no menoscaba los derechos del consumidor que se contemplan en la legislación nacional vigente, que puede variar en función del país en el que se adquiere el producto y cuyas disposiciones prevalecen sobre el contenido de esta garantía en caso de discrepancia.
- Si llegaran a detectarse en el producto defectos de materiales y/o fabricación en el momento de la compra o durante un uso normal, según se describe en el manual de instrucciones correspondiente, Inglesina Baby S.p.A. reconocerá la validez de las condiciones de garantía durante un periodo de 24 meses a partir de la fecha de la compra.
- La garantía solo es válida en el país donde se compra el producto si la compra se realiza en un establecimiento autorizado.
- La garantía reconocida tiene validez para el primer propietario del artículo.
- Por garantía se entiende la sustitución o reparación gratuita de las partes que sean defectuosas originariamente debido a defectos de fabricación. Inglesina Baby S.p.A. se reserva el derecho de decidir, a su entera discreción, si reparará o sustituirá el producto en garantía.
- Para beneficiarse de la garantía es necesario presentar el número de serie del producto y una copia del justificante de compra recibido en el momento de adquirir el producto, así como asegurarse de que incluya la fecha de compra y esta se claramente legible.
- Las presentes condiciones de garantía se extinguirán en caso de que:
  - el producto se utilice para otros fines no indicados expresamente en el manual de instrucciones correspondientes.
  - el producto se utilice sin tener en cuenta las indicaciones del manual de instrucciones.
  - el producto haya sido reparado en centros de asistencia no autorizados ni concertados.
  - el producto haya sido sometido a modificaciones y/o manipulaciones, tanto en la estructura como en el tejido, no autorizadas expresamente por el fabricante. Las eventuales modificaciones aportadas a los productos exoneran a Inglesina Baby S.p.A. de cualquier responsabilidad.
  - el defecto se deba a la negligencia o el descuido en el uso (por ejemplo, golpes violentos en las partes estructurales, exposición a sustancias químicas agresivas, etc.).
  - el producto presente un desgaste normal (por ejemplo en las ruedas, partes móviles, tejidos) derivado de un uso diario prolongado y continuado.
  - el propietario o algún tercero haya dañado el producto, aunque sea de manera accidental (por ejemplo, si se factura como equipaje en los aviones o en cualquier otro medio de transporte).
  - el producto sea enviado al vendedor para su asistencia, sin el

ticket original de compra, sin que se lea claramente la fecha de compra en el mismo y/o sin el número de serie, o cuando la fecha de compra del ticket y/o el número de serie no sean claramente legibles.

- Eventuales daños causados por el empleo de accesorios no suministrados o no aprobados por Inglesina Baby, no están cubiertos por las condiciones de nuestra garantía.
- Inglesina Baby S.p.A. declina toda responsabilidad por daños a cosas o personas derivados de un uso impropio y/o incorrecto del medio.
- Una vez caducado el periodo de garantía, la Empresa garantiza igualmente la asistencia de sus productos a título oneroso dentro de un plazo máximo de cuatro (4) años desde la fecha de introducción en el mercado de los mismos, transcurrido el cual se evaluará caso por caso la posibilidad de intervención.

## RECAMBIOS / ASISTENCIA POSVENTA

- Inspeccionar regularmente los dispositivos de seguridad para asegurarse del perfecto funcionamiento del producto a través del tiempo. No utilizar el producto si se detectan problemas y/o anomalías de cualquier tipo. Contactar inmediatamente con el Vendedor Autorizado o con el Servicio de Asistencia al Cliente Inglesina.
- No utilizar repuestos ni accesorios que no hayan sido suministrados o no estén aprobados por Inglesina Baby.

## EN CASO DE NECESIDAD DE ASISTENCIA

- En caso de necesitar asistencia para el producto, contactar inmediatamente con el Revendedor de Inglesina al que ha comprado el producto, asegurándose de contar con el "Número de Serie" relativo al producto objeto de la solicitud.
- El Revendedor deberá contactar con Inglesina para determinar la modalidad de intervención más idónea en cada caso y, por último, proporcionar la indicación adecuada.
- El Servicio de Asistencia Inglesina siempre está disponible para facilitar toda la información necesaria, a través de una solicitud escrita que deberá rellenarse utilizando el formulario específico que encontrará en el sitio web: [inglesina.com](http://inglesina.com) - sección Garantía y Asistencia.

## CONSEJOS PARA LA LIMPIEZA Y EL MANTENIMIENTO DEL PRODUCTO

- No es necesario lavar el producto antes de su uso. La producción y el montaje se realizan en ambientes controlados y el transporte es higiénico gracias al embalaje de transporte.
- No obstante, si desea lavar el producto antes de usarlo, siga las recomendaciones de limpieza y mantenimiento del producto.
- No guardar el producto si está mojado ni dejarlo en ambientes húmedos porque se podrían formar moho.
- Guardar el producto en un lugar seco.
- Proteger el producto de los agentes atmosféricos (agua, lluvia, nieve); además, la exposición continua y prolongada al sol podría causar cambios de color en muchos materiales.
- Limpiar las partes plásticas con un paño húmedo o con un detergente ligero; no usar disolventes, amoníaco ni bencina.
- El cojín interior en U solo se puede limpiar superficialmente con un paño húmedo y jabón neutro. Se recomienda no sumergirlo en agua.

## CONSEJOS PARA LA LIMPIEZA DEL REVESTIMIENTO TEXTIL

- Aconsejamos lavar el revestimiento textil separadamente de otros artículos.
- Respetar las normas de lavado del revestimiento textil indicadas en las etiquetas correspondientes.



Lavado con ciclo delicado (65°F-85°F / 30°C) y centrifugado a baja velocidad

---



No utilizar lejía

---



No secar mecánicamente

---



Dejar que se seque extendido a la sombra

---



No planchar

---



No lavar en seco

---

- Secar perfectamente el revestimiento textil antes de utilizarlo o guardarlo.

# INSTRUCCIONES

## LISTA DE LOS COMPONENTES

### fig. 1

- A Welcome Pod
- B Cilindro
- C Soporte rígido
- D Bolsa de transporte

## INSTRUCCIONES DE USO

**fig. 2** El producto se suministra ya preparado correctamente para el primer uso e incluye:

- el soporte rígido (C) introducido en la parte posterior (C1).
- el cilindro (B) colocado en su posición 1 en el Pod.
- Todas las cremalleras (A2 / C2) completamente cerradas.
- El fondo correctamente fijado a la base rígida mediante el velcro (C3).

**fig. 3** Tras acomodarlo, la cabeza del niño deberá descansar en la zona (A1) del Pod, mientras que el cilindro (B) deberá colocarse debajo de sus rodillas.

**fig. 4** En función del crecimiento del niño, se recomienda mover el cilindro (B) en el alojamiento 2 en el Pod, asegurándose siempre que la cabeza del niño descansa en la zona (A1) del Pod y el cilindro esté situado debajo de sus rodillas.

## USO DE 0 A 3 MESES

### REDUCTOR PARA LA CUNA

Desde el nacimiento hasta los 3 meses de edad, o hasta que el bebé sea capaz de girarse por sí solo, este producto puede utilizarse como reductor de cuna para períodos de sueño sin supervisión.

**fig. 5** Cuando se utilice el producto como reductor para la cuna, asegúrese de que las dos cremalleras de la base (C2) y la cremallera central de unión (A2) estén completamente cerradas.

**fig. 6** Cuando el producto se utilice dentro de una cuna o una cama para niños, asegúrese de que la altura desde la superficie de apoyo del bebé hasta el borde superior de las protecciones laterales sea de al menos 200 mm.

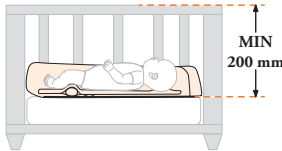

## USO DE 0 A 8 MESES

### BONDING TIME / TUMMY TIME

Cuando coloque al bebé boca abajo para los ejercicios de «Tummy Time», retire el cilindro.

**fig. 7** Para acompañar al bebé durante el crecimiento y permitirle el movimiento fisiológico de las piernas, el Welcome Pod se puede ajustar en longitud simplemente abriendo las 3 cremalleras situadas en la zona de los pies (A2 / C2).

### MANTENIMIENTO DEL PRODUCTO

Desmante el producto exclusivamente para su mantenimiento; **no retire ningún componente cuando el producto esté en uso.**

**fig. 8** Para facilitar la extracción del revestimiento exterior (A3), separa el Pod abriendo la cremallera de la zona de los pies (A2) y las 2 cremalleras de la base (C2).

**fig. 9** Retire el cilindro (B).

**fig. 10** Retire el soporte rígido (C) de la base trasera (C1).

**fig. 11** Abra la cremallera en la parte inferior (A5) y retire el

cojín en U (A4), sacándolo de la funda exterior (A3).

Asegúrese de que el producto esté completamente seco antes de proceder con las operaciones de montaje.

**fig. 12** Para volver a montar el producto, introduzca en primer lugar los extremos del cojín en U (A4) en la funda exterior (A3) con la base plana siempre hacia abajo.

**fig. 13** Coloque la funda (A3) en el cojín en U (A4) haciendo que encaje correctamente.

**fig. 14** Cierre primero la cremallera del fondo (A5), luego las dos cremalleras de la base (C2) y, por último, la de la zona de los pies (A2); asegúrese de que todas las cremalleras estén completamente cerradas antes de completar el montaje del Pod.

**fig. 15** Introduzca el soporte rígido (C) en su posición correspondiente (C1), y luego bloquee la base del Pod fijándola con el velcro correspondiente (C3).

Antes de utilizar el producto, ajústelo a la edad de su hijo.

**Advertencia: asegúrese de haber montado el producto correctamente antes de usarlo.**

Cuando el producto no se utilice, guárdelo completamente seco en su bolsa de transporte (D).

# ADVERTÊNCIA



• **IMPORTANTE - LER COM ATENÇÃO E GUARDAR PARA FUTURA CONSULTA. A SEGURANÇA DO SEU FILHO PODE SER COMPROMETIDA SE AS PRESENTES INSTRUÇÕES NÃO FOREM SEGUIDAS COM CUIDADO.**

## • A SEGURANÇA DA CRIANÇA É DA SUA RESPONSABILIDADE.

- Este produto é adequado para crianças desde o nascimento até 8 meses.
- Para crianças prematuras, nascidas com menos de 37 semanas de gestação ou para crianças com problemas de saúde, recomendamos consultar o médico antes de utilizar o produto.
- Este produto deve ser utilizado com uma só criança.
- Este produto foi concebido para ser utilizado no ambiente doméstico.

### USO 0-3 MESES REDUTOR DE BERÇO

• Desde o nascimento até os 3 meses de idade, ou até que o bebê seja capaz de se virar sozinho, este produto pode ser utilizado como redutor de berço para períodos de sono sem supervisão.

• **INTERROMPER O USO DO PRODUTO QUANDO O BEBÊ ATINGIR 3 MESES DE IDADE, COMEÇAR A VIRAR-SE SOZINHO OU TIVER UMA CONSTITUIÇÃO FÍSICA QUE NÃO PERMITA UM POSICIONAMENTO CORRETO DENTRO DO PRODUTO. PERIGO DE ASFIXIA.**

• **NÃO UTILIZAR TRAVESSEIROS, COBERTORES OU ENCHIMENTOS ADICIONAIS DEBAIXO OU AO LADO DO RECÉM-NASCIDO. RISCO DE ASFIXIA.**

• **NÃO UTILIZAR ESTE PRODUTO NUMA CAMA DE ADULTO. RISCO DE ASFIXIA.**

• **NÃO UTILIZAR ESTE PRODUTO**

**EM SUPERFÍCIES ELEVADAS (POR EXEMPLO, UMA MESA OU UM TROCADOR). RISCO DE QUEDA.**

• **ATENÇÃO AO PERIGO DE POSICIONAR A CAMA PERTO DE CHAMAS ABERTAS E OUTRAS FONTES DE CALOR INTENSO, COMO AQUECEDORES ELÉTRICOS, AQUECEDORES A GÁS, ETC.**

- Esteja ciente de que os movimentos do bebê podem fazê-lo rolar para fora do produto e cair de lado ou acabar de bruços sobre o colchão, numa posição em que talvez não consiga respirar.
- O uso do produto além da idade indicada pode acarretar sérias consequências para a criança.

• Quando o produto for utilizado dentro de um berço ou cama infantil, certifique-se de que a altura entre a superfície de apoio do bebê e a borda superior das

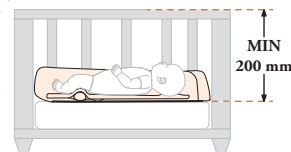

proteções laterais seja de, no mínimo, **200 mm**.

- O produto só pode ser utilizado dentro de um berço ou de uma cama, certificando-se de que a superfície de apoio é plana, estável e horizontal.

• **ATENÇÃO:** Quando o produto for colocado dentro de berços e camas de grades, certifique-se de que há espaço suficiente para conter comodamente o produto.

- Não utilize o produto dentro de uma alcofa.

### CONSELHOS DE UTILIZAÇÃO

• Recomenda-se que o bebê durma em posição supina, evitando a posição de lado ou de bruços. O Welcome Pod é equipado com um inserto plano e rígido que favorece a postura correta do recém-nascido.

• Até os 6 meses de idade, é recomendado que os pais durmam no mesmo quarto que o bebê, posicionando o berço ou a alcofa ao lado da sua própria cama. Recomenda-se que o bebê durma sozinho no seu próprio berço, sobre um colchão firme e adequado ao tamanho do berço. Deve-se evitar o uso de protetores de berço, travesseiros e objetos de qualquer tipo dentro do berço que possam dificultar a respiração do bebê.

• Não cubra a cara ou a cabeça do bebê enquanto dorme, retire objetos macios, almofadas e brinquedos do produto.

• Certifique-se de que o queixo do bebê não esteja encostado no peito, deixando um espaço de dois dedos de um adulto entre o queixo e o peito para evitar qualquer obstrução à respiração.

• Leve em consideração a temperatura do ambiente e as roupas de dormir do bebê, certificando-se de que ele não esteja nem com muito calor nem com muito frio; o excesso de calor pode colocar a vida do bebê em risco. Recomenda-se uma temperatura de 19 °C. O ar no quarto não deve estar nem muito úmido nem muito seco,

sendo aconselhável arejar o ambiente diariamente para renovar o ar.

#### UTILIZAÇÃO 0-8 MESES BONDING TIME / TUMMY TIME

• Desde o nascimento e até aos 8 meses, o produto pode ser utilizado para momentos de brincadeira, mimos e exercícios preparatórios para o desenvolvimento cognitivo e motor da criança.

• Utilize o produto sobre uma superfície plana, não elevada e estável, como o chão ou o tapete.

• **ATENÇÃO, NUNCA DEIXE A CRIANÇA SEM VIGILÂNCIA.**

• **PERIGO DE QUEDA:** OS MOVIMENTOS DA CRIANÇA PODEM FAZER DESLOCAR O PRODUTO. NUNCA POSICIONAR O PRODUTO NAS BANCADAS, MESAS, DEGRAUS, SUPERFÍCIES ELEVADAS OU JUNTO ÀS ESCADAS.

• **PERIGO DE QUEDA:** NÃO UTILIZE PARA TRANSPORTAR OU DESLOCAR A CRIANÇA. RETIRE A CRIANÇA ANTES DE DESLOCAR O PRODUTO.

• **PERIGO DE ASFIXIA:** O PRODUTO PODE VIRAR SOBRE SUPERFÍCIES MACIAS E ASFIXIAR O BEBÊ. NUNCA COLOQUE O PRODUTO EM CAMAS PARA ADULTOS, SOFÁS OU OUTRAS SUPERFÍCIES MACIAS.

• **PERIGO DE ASFIXIA:** VERIFIQUE SEMPRE SE HÁ ESPAÇO SUFICIENTE À VOLTA DO ROSTO DA CRIANÇA PARA EVITAR OBSTRUÇÕES DO FLUXO DE AR. PARA EVITAR POSSÍVEIS RISCOS DE ESTRANGULAMENTO OU DE ENCARCERAMENTO, NÃO ADICIONE FIOS, LAÇOS OU CORREIAS AO PRODUTO. NÃO DEIXE OBJETOS MACIOS, BRINQUEDOS DE PELUCHE, PARACHOQUES E REDUTORES NO

PRODUTO PORQUE PODEM SER PERIGOSOS.

• **PERIGO DE ASFIXIA:** NÃO ADICIONE OUTROS COLCHÕES, ALMOFADAS, COBERTORES OU ESTOFOS ADICIONAIS POR BAIXO OU AO LADO DA CRIANÇA.

• **ATENÇÃO: PERIGO DE FERIMENTOS/ENCARCERAMENTO!** NÃO COLOCAR O PRODUTO PERTO DE MÓVEIS OU OUTROS OBJETOS.

#### CONSELHOS DE UTILIZAÇÃO - TUMMY TIME

- Quando colocar o bebé de barriga para baixo, recomenda-se:
  - Esteja sempre presente e certifique-se de que a criança está acordada, alerta e bem disposta observando o seu comportamento.
  - Retire o cilindro.
  - Estimule os sentidos da criança através da audição e do toque, através de ruídos brancos, canções e pequenas massagens nas costas.
- Não efetue o “Tummy Time” imediatamente após a alimentação ou em momentos em que o bebé sofra de refluxo.

#### CONSELHOS GERAIS DE SEGURANÇA

- Utilize apenas num ambiente seguro para crianças e sob a supervisão de um adulto.
- Este produto não substitui um sistema de retenção homologado para o transporte de crianças no automóvel.
- Não utilize como: muda-fraldas, dispositivo para o banho, espreguiçadeira, redutor para carrinhos de bebé, almofada de amamentação.
- Esteja consciente dos perigos derivados da presença de chamas livres ou outras fontes de calor, como radiadores, lareiras, aquecedores eléctricos ou a gás, etc. Não deixe o produto na proximidade destas fontes de calor.
- Verifique se todas as possíveis fontes de perigo (por exemplo: cabos, fios eléctricos, etc.) estão fora do alcance da criança.
- Não deixe outras crianças ou animais brincarem sem vigilância na proximidade do produto ou subirem sobre o mesmo.
- Quando não estiver a ser utilizado, o produto deve ser mantido, sempre, fora do alcance das crianças. O produto não deve ser utilizado como um brinquedo! Não deixe a criança brincar com este produto.
- Para a segurança do seu filho, antes de utilizar o produto, remova e elimine todos os sacos de plástico e os elementos que fazem parte da embalagem e mantenha-os longe do alcance dos bebés e das crianças.
- A embalagem com pega pode ser reutilizada para armazenar o produto quando não estiver a ser utilizado ou para o seu transporte. Antes da utilização, retire-a e mantenha-a fora do alcance de bebés e crianças.
- As operações de montagem, desmontagem e regulação devem ser realizadas apenas por adultos. Verificar se quem utiliza o

produto (ama, avós, etc.) conhece bem o funcionamento correcto do mesmo.

- O produto deve ser utilizado por um adulto que tenha apreendido o conteúdo deste manual e os avisos de segurança.
- Antes de cada utilização, certifique-se de que todos os elementos do produto estão correctamente montados de acordo com as informações contidas nestas instruções.
- Não utilizar se o produto apresenta partes danificadas, partidas ou em falta.
- Não utilize peças sobressalentes ou acessórios não fornecidos e/ou de toda forma não aprovados pela L'Inglesina Baby.

#### **GARANTIA CONVENCIONAL DO FABRICANTE**

- A empresa Inglesina Baby S.p.A. garante que este artigo foi projetado e fabricado em conformidade com as normas/regulamentações de produto e de qualidade e segurança gerais atualmente em vigor na Comunidade Europeia e nos países de comercialização.
- A empresa Inglesina Baby S.p.A. garante que durante a conclusão do processo de produção, este produto foi submetido a vários controlos de qualidade. A empresa Inglesina Baby S.p.A. garante que este artigo, no momento da aquisição no revendedor autorizado, não possuía defeitos de montagem ou fabricação.
- A presente garantia não invalida os direitos reconhecidos ao consumidor pela legislação nacional vigente, que pode variar conforme o país no qual o produto foi adquirido e cujas prescrições, em caso de contraste, prevalecem no conteúdo da presente garantia.
- Caso o produto apresente defeito nos materiais e/ou vícios de fabrico detetados no momento da aquisição ou durante uma utilização normal, segundo quanto descrito no respetivo manual de instruções, a Inglesina Baby S.p.A. reconhece a validade das condições de garantia por um período de 24 meses consecutivos após a data de aquisição.
- A garantia é válida somente no País no qual o produto foi adquirido e caso a aquisição tenha sido efetuada junto de um Revendedor autorizado.
- A garantia reconhecida vale para o primeiro proprietário do artigo adquirido.
- Por garantia entende-se a substituição ou reparação gratuita das partes que sejam defeituosas de origem por vícios de fabrico. A Inglesina Baby S.p.A. reserva-se a faculdade de decidir, à sua discrição, se aplicar a garantia através da reparação ou da substituição do produto.
- Para usufruir da garantia é necessário apresentar o número de série do produto e cópia do recibo passado no momento da aquisição do produto verificando que no mesmo esteja indicada, de modo claro e legível, a data de aquisição.
- As presentes condições de garantia declinam se:
  - o produto seja utilizado segundo diferentes destinos de uso não expressamente indicados no respetivo manual de instruções.
  - o produto seja utilizado de modo não conforme ao previsto no respetivo manual de instruções.
  - o produto for consertado em centros de assistência não autorizados e não convencionados.
  - o produto sofrer alterações e ou violações, tanto na parte estrutural quanto na têxtil, não expressamente autorizadas pelo fabricante. As possíveis modificações efetuadas no produto eximem a empresa Inglesina Baby S.p.A. de qualquer tipo de responsabilidade.
  - o defeito for devido a negligência ou descuido na utilização (por exemplo: impactos violentos na parte estrutural,

exposição às substâncias químicas agressivas, etc).

- o produto apresentar desgaste normal (por exemplo: rodas, partes móveis, tecidos) decorrentes do uso quotidiano prolongado e continuativo.
- o produto tenha sido danificado, mesmo que acidentalmente, pelo mesmo proprietário ou por terceiros (por exemplo caso seja enviado como bagagem nos transportes aéreos ou através de outros meios).
- o produto seja enviado para o revendedor para a assistência, sem o original do recibo de aquisição e/ou sem o número de série ou quando a data de aquisição no recibo e/ou o número de série não sejam claramente legíveis.
- Quaisquer danos provocados pela utilização de acessórios não fornecidos e/ou não aprovados pela L'Inglesina Baby, não estarão cobertos pelas condições da nossa garantia.
- A L'Inglesina Baby S.p.A. rejeita toda e qualquer responsabilidade por danos materiais ou pessoais, resultantes da utilização inadequada e/ou incorrecta do equipamento.
- Após o período de garantia, a empresa garante sempre a assistência para os próprios produtos em um prazo máximo de quatro (4) anos a partir da data de inserção do artigo no mercado, após esse prazo, a possibilidade de intervenção será avaliada individualmente.

#### **PEÇAS DE REPOSIÇÃO/ASSISTÊNCIA PÓS VENDA**

- Inspeccione regularmente os dispositivos de segurança para verificar a perfeita funcionalidade do produto ao longo do tempo. Caso sejam encontrados problemas e/ou anomalias de qualquer tipo, não utilize o produto. Contacte na devida oportunidade o Revendedor Autorizado ou o Serviço de Assistência a Clientes da Inglesina.
- Não utilize peças sobressalentes ou acessórios não fornecidos e/ou de toda forma não aprovados pela L'Inglesina Baby.

#### **O QUE FAZER EM CASO DE NECESSIDADE DE ASSISTÊNCIA**

- Em caso de necessidade de assistência para o produto, contactar imediatamente o revendedor da empresa Inglesina onde foi efetuada a compra e verificando que se tenha a disposição o número de série ("Serial Number") relativo ao produto.
- É função do revendedor contactar a empresa Inglesina para avaliar a modalidade mais idónea de intervenção para o caso e fornecer a respectiva indicação.
- O Serviço de Assistência da empresa Inglesina está à disposição para fornecer todas as informações necessárias, através de solicitação escrita a preencher no formulário específico presente no sítio da internet: [inglesina.com](http://inglesina.com) - secção "Garantia e Assistência."

#### **CONSELHOS SOBRE LIMPEZA E MANUTENÇÃO DO PRODUTO**

- Não é necessário lavar o produto antes de usar. A produção e montagem ocorrem em ambientes controlados e o transporte é higiénico graças à embalagem de transporte. No entanto, se quiser lavar o produto antes de usar, siga os conselhos para a limpeza e manutenção do mesmo.
- Não guarde o produto se estiver molhado e não o deixe em ambientes húmidos, pois pode-se formar bolor.
- Mantenha o produto num local seco.
- Proteja o produto dos agentes atmosféricos, água, chuva ou neve; além disso, a exposição contínua ou prolongada ao sol pode causar alterações de cor em muitos materiais.

- Limpe as partes de plástico com um pano húmido ou com um detergente suave; não utilize solventes, amoníaco ou benzina.
- O enchimento interno moldado só pode ser limpo superficialmente com um pano húmido e sabão neutro. Recomenda-se que não o mergulhe em água.

#### CONSELHOS SOBRE LIMPEZA DO REVESTIMENTO EM TECIDO

- Aconselha-se a lavagem do revestimento em separado dos outros artigos.
- Respeite as normas de lavagem do revestimento em tecido, indicadas nas respectivas etiquetas.



Lavagem com ciclo delicado (30°C) e centrifugação em baixa rotação



Não utilize lixívia



Não seque mecanicamente



Seque estendido à sombra



Não passe a ferro



Não lave a seco

- Seque perfeitamente o revestimento em tecido, antes utilizá-lo ou guardá-lo.

# INSTRUÇÕES

## LISTA DE COMPONENTES

### fig. 1

- A Welcome Pod
- B Cilindro
- C Suporte rígido
- D Saco de transporte

## INSTRUÇÕES DE UTILIZAÇÃO

**fig. 2** O produto é fornecido já corretamente preparado para a primeira utilização, que prevê:

- o suporte rígido (C) inserido no encaixe traseiro (C1).
- o cilindro (B) inserido no encaixe 1 do Pod.
- todos os fechos (A2 / C2) completamente fechados.
- o fundo corretamente fixado à base rígida graças ao velcro (C3).

**fig. 3** Uma vez acomodada, a cabeça da criança deverá apoiar na área (A1) do Pod, enquanto que o cilindro (B) deverá ser posicionado por baixo dos seus joelhos.

**fig. 4** Compativelmente com o crescimento da criança, aconselha-se a deslocar o cilindro (B) para a sede 2 no Pod, certificando-se sempre de que a cabeça da criança apoie na área (A1) do Pod e o cilindro esteja posicionado por baixo dos seus joelhos.

## USO 0-3 MESES

### REDUTOR DE BERÇO

Desde o nascimento até os 3 meses de idade, ou até que o bebê seja capaz de se virar sozinho, este produto pode ser utilizado como redutor de berço para períodos de sono sem supervisão.

**fig. 5** Ao utilizar o produto como redutor de berço, certifique-se de que os dois fechos da base (C2) e o fecho central de união (A2) estejam completamente fechados.

**fig. 6** Quando o produto for utilizado dentro de um berço ou cama infantil, certifique-se de que a altura entre a superfície de apoio do bebê e a borda superior das proteções laterais seja de, no mínimo, 200 mm.

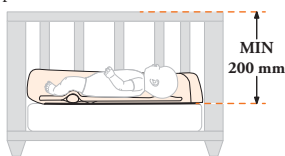

## USO 0-8 MESES

### BONDING TIME / TUMMY TIME

Quando colocar o bebê de barriga para baixo para os exercícios de "Tummy Time", retire o cilindro.

**fig. 7** Para acompanhar o crescimento do bebê e permitir o movimento fisiológico das pernas, o Welcome Pod pode ser ajustado em comprimento simplesmente abrindo os 3 zíperes localizados na área dos pés (A2 / C2).

### MANUTENÇÃO DO PRODUTO

Desmonte o produto apenas para a sua manutenção; **nunca retire nenhum componente quando o produto estiver a ser utilizado.**

**fig. 8** Para facilitar a remoção da capa externa (A3), separe o Pod abrindo o fecho da área dos pés (A2) e os dois fechos da base (C2).

**fig. 9** Retire o cilindro (B).

**fig. 10** Retire o suporte rígido (C) do encaixe traseiro (C1).

**fig. 11** Abra o fecho na parte inferior (A5) e retire o enchimento moldado (A4) libertando o revestimento exterior (A3).

Certifique-se de que o produto está completamente seco antes de prosseguir com as operações de montagem.

**fig. 12** Para remontar o produto, insira primeiro as extremidades do enchimento moldado (A4) no revestimento exterior (A3) com a base plana sempre virada para baixo.

**fig. 13** Coloque o revestimento (A3) no enchimento moldado (A4) fazendo-o aderir corretamente.

**fig. 14** Feche primeiro o fecho na parte inferior (A5), depois os dois fechos da base (C2) e, por fim, o da zona dos pés (A2); certifique-se de que todos os fechos estão completamente fechados antes de concluir a montagem do Pod.

**fig. 15** Insira o suporte rígido (C) no respetivo encaixe (C1), depois prenda a base do Pod à estrutura utilizando o velcro apropriado (C3).

Antes de utilizar o produto, configure-o de acordo com a idade da criança.

**Atenção: certifique-se de que voltou a montar o produto corretamente antes de o utilizar.**

Quando o produto não estiver a ser utilizado, guarde-o completamente seco no seu saco de transporte (D).

# ПРЕДУПРЕЖДЕНИЯ



**• ВАЖНО** - **ВНИМАТЕЛЬНО ПРОЧИТАЙТЕ ИНСТРУКЦИЮ И ХРАНИТЕ ЕЁ ДЛЯ БУДУЩИХ КОНСУЛЬТАЦИЙ. БЕРЕЖНО ХРАНИТЕ ЕЁ ДЛЯ БУДУЩИХ КОНСУЛЬТАЦИЙ. ЕСЛИ ВЫ ПРОИГНОРИРУЕТЕ ЭТИ ИНСТРУКЦИИ, ПОД УГРОЗОЙ МОЖЕТ ОКАЗАТЬСЯ БЕЗОПАСНОСТЬ ВАШЕГО РЕБЁНКА.**

**• ОБЕСПЕЧЕНИЕ БЕЗОПАСНОСТИ МАЛЫША - ВАША ОТВЕТСТВЕННОСТЬ.**

• Данное изделие предназначено для детей возрастом от рождения до 8 месяцев.

• Рекомендуется проконсультироваться с врачом, прежде чем использовать данное изделие, если дети не доношены, рождены ранее 37 недель беременности или имеют проблемы со здоровьем.

• Данное изделие должно использоваться только для одного ребёнка.

• Это изделие предназначено для использования в домашней среде.

**• НЕ ИСПОЛЬЗУЙТЕ ПОДУШКИ, ОДЕЯЛА ИЛИ ДОПОЛНИТЕЛЬНЫЕ МЯГКИЕ ЭЛЕМЕНТЫ ПОД ИЛИ РЯДОМ С НОВОРОЖДЁННЫМ. ОПАСНОСТЬ УДУШЬЯ.**

**• НЕ ИСПОЛЬЗУЙТЕ ЭТО ИЗДЕЛИЕ НА ВЗРОСЛОЙ КРОВАТИ. ОПАСНОСТЬ УДУШЬЯ.**

**• НЕ ИСПОЛЬЗУЙТЕ ЭТОТ ПРОДУКТ НА ПРИПОДНЯТЫХ ПОВЕРХНОСТЯХ (НАПРИМЕР, НА СТОЛЕ ИЛИ ПЕЛЕНАЛЬНОМ СТОЛИКЕ). ОПАСНОСТЬ ПАДЕНИЯ.**

**• ВНИМАНИЕ: ОПАСНОСТЬ РАЗМЕЩЕНИЯ КРОВАТКИ РЯДОМ С ОТКРЫТЫМ ПЛАМЕНЕМ И ДРУГИМИ ИСТОЧНИКАМИ СИЛЬНОГО ТЕПЛА, ТАКИМИ КАК ЭЛЕКТРООБОГРЕВАТЕЛИ, ГАЗОВЫЕ ПЕЧИ И Т.Д.**

• Имейте в виду, что движения ребёнка могут привести к тому, что он выкатится из изделия и упадёт на бок или окажется лицом вниз на матрасе в положении, при котором он не сможет дышать.

• Использование изделия после указанного возраста может повлечь за собой серьёзные последствия для ребёнка.

• При использовании изделия внутри колыбели или детской кроватки убедитесь, что расстояние от поверхности, на которой лежит ребёнок, до верхнего края боковых ограждений составляет не менее **200 мм**.

• Изделие можно использовать только внутри люльки или кроватки, убедившись, что поверхность основания ровная, устойчивая и горизонтальная.

• **ВНИМАНИЕ:** Во время размещения изделия внутри люльки и кроватки следует убедиться, что там достаточно места, чтобы комфортно разместить изделие.

• Не используйте изделие внутри прогулочной коляски.

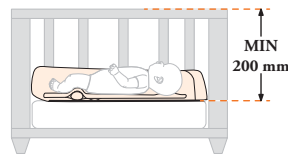

## ИСПОЛЬЗОВАНИЕ 0-3 МЕСЯЦА РЕДУКТОР ДЛЯ КРОВАТКИ

• С рождения до 3 месяцев, или до того момента, когда ребёнок сможет самостоятельно переворачиваться, данный продукт можно использовать как уменьшитель пространства в кроватке для периодов сна без присмотра.

**• ПРЕКРАТИТЕ ИСПОЛЬЗОВАНИЕ ПРОДУКТА, КОГДА РЕБЁНКУ ИСПОЛНЯЕТСЯ 3 МЕСЯЦА, ОН НАЧИНАЕТ ПЕРЕВОРАЧИВАТЬСЯ САМОСТОЯТЕЛЬНО ИЛИ ЕГО ТЕЛОСЛОЖЕНИЕ НЕ ПОЗВОЛЯЕТ ПРАВИЛЬНО РАЗМЕСТИТЬ ЕГО ВНУТРИ ИЗДЕЛИЯ. ОПАСНОСТЬ УДУШЬЯ.**

## РЕКОМЕНДАЦИИ ПО ИСПОЛЬЗОВАНИЮ

- Рекомендуется укладывать ребёнка спать на спине, избегая положения на боку или на животе. Welcome Pod оснащён плоской и жёсткой вставкой, способствующей правильной осанке новорождённого.
- До 6 месяцев рекомендуется, чтобы родители спали в одной комнате с ребёнком, разместив его кроватку или колыбель рядом со своей. Рекомендуется укладывать ребёнка спать отдельно, в его собственной кроватке, на жёстком матрасе, соответствующем размеру кроватки. Следует избегать использования бортиков, подушек и различных предметов внутри кроватки, так как они могут препятствовать дыханию ребёнка.
- Не накрывайте лицо или голову вашего ребенка, пока он спит, уберите мягкие предметы, подушки и игрушки из изделия.
- Убедитесь, что подбородок ребёнка не прижат к груди. Оставьте пространство, равное ширине двух взрослых пальцев, между подбородком и грудью, чтобы дыхание не было затруднено.
- Учитывайте температуру в комнате и ночную одежду ребёнка, следите за тем, чтобы ему не было ни слишком жарко, ни слишком холодно; перегрев может представлять угрозу для жизни ребёнка. Рекомендуемая температура - 19 °C. Воздух в помещении не должен быть слишком влажным или слишком сухим, рекомендуется ежедневно проветривать комнату для обновления воздуха.

### ИСПОЛЬЗОВАНИЕ В 0-8 МЕСЯЦЕВ BONDING TIME / TUMMY TIME

- От рождения до 8 месяцев изделие можно использовать для игр, ласк и упражнений, подготавливающих ребенка к когнитивному и двигательному развитию.
- Используйте изделие на ровной, не приподнятой, устойчивой поверхности, такой как пол или ковер.
- **ВНИМАНИЕ, НИКОГДА НЕ ОСТАВЛЯЙТЕ МАЛЫША БЕЗ ПРИСМОТРА.**
- **ОПАСНОСТЬ ПАДЕНИЯ:** ИЗ-ЗА ДВИЖЕНИЙ РЕБЕНКА ВОЗМОЖНО ПЕРЕМЕЩЕНИЕ ИЗДЕЛИЯ. НЕ СТАВЬТЕ ИЗДЕЛИЕ НА СТОЛЫ, СТОЙКИ, СТУПЕНИ, ПРИПОДНЯТЫЕ ПОВЕРХНОСТИ И ВБЛИЗИ ОТ ЛЕСТНИЦ.
- **ОПАСНОСТЬ ПАДЕНИЯ:** НЕ ИСПОЛЬЗУЙТЕ ДЛЯ ПЕРЕНОСКИ ИЛИ ПЕРЕМЕЩЕНИЯ РЕБЕНКА. ИЗВЛЕКИТЕ РЕБЕНКА ПЕРЕД ПЕРЕМЕЩЕНИЕМ ИЗДЕЛИЯ.
- **ОПАСНОСТЬ УДУШЕНИЯ:** ИЗДЕЛИЕ МОЖЕТ

ОПРОКИНУТЬСЯ НА МЯГКИХ ПОВЕРХНОСТЯХ И СПРОВОЦИРОВАТЬ УДУШЕНИЕ РЕБЕНКА. ЗАПРЕЩАЕТСЯ СТАВИТЬ ИЗДЕЛИЕ НА КРОВАТИ ДЛЯ ВЗРОСЛЫХ, ДИВАНЫ ИЛИ ДРУГИЕ МЯГКИЕ ПОВЕРХНОСТИ.

• **ОПАСНОСТЬ УДУШЕНИЯ:** ВСЕГДА ПРОВЕРЯЙТЕ, ЧТОБЫ ВОКРУГ ЛИЦА РЕБЕНКА БЫЛО ДОСТАТОЧНО МЕСТА И НИЧЕГО НЕ ПРЕПЯТСТВОВАЛО ПРОХОЖДЕНИЮ ПОТОКА ВОЗДУХА. ЧТОБЫ ИЗБЕЖАТЬ ВОЗМОЖНЫХ РИСКОВ УДУШЕНИЯ ИЛИ ЗАСТРЕВАНИЯ, НЕ ДОБАВЛЯЙТЕ К ИЗДЕЛИЮ ЗАВЯЗКИ, ШНУРКИ ИЛИ РЕМНИ. НЕ ОСТАВЛЯЙТЕ МЯГКИЕ ПРЕДМЕТЫ, ПЛЮШЕВЫЕ ИГРУШКИ, БАМПЕРЫ И ПОДУШКИ В МЕСТЕ, ГДЕ СПИТ РЕБЕНОК, ПОСКОЛЬКУ ОНИ МОГУТ ПРЕДСТАВЛЯТЬ ОПАСНОСТЬ.

• **ОПАСНОСТЬ УДУШЕНИЯ:** НЕ ДОБАВЛЯЙТЕ НИКАКИХ ДРУГИХ МАТРАСОВ, ПОДУШЕК, ОДЕЯЛ ИЛИ ДОПОЛНИТЕЛЬНЫХ МЯГКИХ НАПОЛНИТЕЛЕЙ ПОД ИЛИ РЯДОМ С РЕБЕНКОМ.

• **ВНИМАНИЕ: ОПАСНОСТЬ ТРАВМИРОВАНИЯ / ЗАСТРЕВАНИЯ!** НЕ РАСПОЛАГАЙТЕ ИЗДЕЛИЕ ВБЛИЗИ МЕБЕЛИ ИЛИ ДРУГИХ ПРЕДМЕТОВ.

### РЕКОМЕНДАЦИИ ПО ИСПОЛЬЗОВАНИЮ - TUMMY TIME

- Когда вы размещаете ребенка на животе, рекомендуется:
  - всегда быть рядом и следить за тем, чтобы ребенок был

бодрующему, внимательным и удобно размещенным, наблюдая за его поведением;

- извлечь цилиндр;

- стимулировать сенсорные способности ребенка через слух и прикосновения, через белый шум, песни и легкий массаж спины.

• Не выполняйте упражнения “Tummy Time” сразу после кормления или во время рефлюкса.

## ОБЩИЕ РЕКОМЕНДАЦИИ ПО БЕЗОПАСНОСТИ

• Используйте изделие только в безопасной для ребенка среде и под присмотром взрослого.

• Это изделие не является заменой для сертифицированной ударживающей системы для перевозки детей в автомобиле.

• Не используйте изделие в качестве пеленального столика, устройства для купания, шезлонга, подушки для коляски, подушки для кормления грудью.

• Не забывайте о том, что открытые пламя и другие источники тепла как, например, радиаторы, камин, электрические и газовые печи, представляют собой источник опасности. Не оставляйте изделие рядом с ними.

• Убедитесь в том, что возможные источники опасности (кабели, электрические провода и т.п.) находятся вне досягаемости ребёнка.

• Не позволяйте другим детям или животным играть без присмотра около изделия или взбираться на него.

• Если вы не используете изделие, сложите его и поставьте в недоступное для детей место. Это изделие не шпунка! Не разрешать ребенку играть с этим изделием.

• Ради безопасности вашего ребёнка снимите и удалите все полиэтиленовые мешки и другие элементы упаковки или же уберите их в недоступное для детей место. Только после этого можно начать пользоваться изделием.

• Транспортировочный чехол с ручкой может быть повторно использован для хранения изделия, когда оно не используется, или для транспортировки изделия. Перед использованием снимите транспортировочный чехол и храните в недоступном для младенцев и детей месте.

• Только взрослые могут выполнять операции по монтажу, демонтажу или регулировке. Убедитесь в том, что все те, кто пользуется изделием (няньки, бабушки, дедушки и т.д.), знают, как правильно с ним обращаться.

• Изделие должно использоваться взрослым человеком, который ознакомился с содержанием данного руководства и предупреждениями по технике безопасности.

• Перед каждым использованием убедитесь, что все элементы изделия правильно собраны в соответствии с информацией, содержащейся в данных инструкциях.

• нельзя пользоваться изделием, если в ней есть поломки, повреждения или отсутствуют какие-либо детали.

• Не используйте запасные части и аксессуары, если они не одобрены фирмой Inglesina Baby или поставляются другими производителями.

## ОБЫЧНАЯ ГАРАНТИЯ ПРОИЗВОДИТЕЛЯ

• Гарантийный срок на продукцию торговой марки Inglesina составляет 12 (двенадцать) месяцев с даты приобретения товара. Гарантия действует только при наличии кассового чека, содержащего дату покупки.

• Под гарантией понимается замена или бесплатный ремонт деталей, признанных браком производства.

• Гарантийные обязательства не распространяются на те детали, причиной неисправности которых являются неаккуратность или небрежность эксплуатации, естественный износ (например, колес), нарушение рекомендаций пользования, несоблюдение предписаний инструкции, относящихся к сборке товара, а также наличие других обстоятельств, не связанных с производственными дефектами.

• По истечении гарантийного срока производитель гарантирует осуществление сервисного обслуживания своей продукции в течение 3-х лет с даты покупки, по окончании данного периода возможность технического вмешательства будет рассматриваться отдельно для каждого случая.

• Гарантийный срок на продукцию, приобретенную на территории РФ - 12 месяцев.

Срок службы - 3 года.

## ЗАПЧАСТИ / ПОСЛЕПРОДАЖНОЕ ОБСЛУЖИВАНИЕ

• Регулярно контролируйте предохранительные устройства изделия. Это будет гарантировать их функциональность на длительный срок. Не используйте изделие в том случае, если обнаружите на нём проблемы и/или аномалии любого происхождения. Своевременно обращайтесь за помощью в авторизованные магазины или в сервисные центры клиентов Inglesina.

• Не используйте запасные части и аксессуары, если они не одобрены фирмой Inglesina Baby или поставляются другими производителями.

## ЧТО ДЕЛАТЬ ПРИ НЕОБХОДИМОСТИ СЕРВИСНОГО ОБСЛУЖИВАНИЯ

• При необходимости сервисного обслуживания для изделия, связаться, не откладывая, с Продавцом продукции Inglesina, у которого изделие было куплено, сообщив “Паспортный номер” изделия, на которое подаётся заявка.

• В обязанности Продавца входит связаться с компанией Inglesina для оценки наиболее правильного способа выполнения ремонта для каждого случая, а затем предоставить последующие указания.

• Служба Технической поддержки компании Inglesina, в любом случае, находится в вашем полном распоряжении для предоставления всей необходимой информации, с заполнением письменного запроса на специальном бланке, который находится на сайте: [inglesina.com](http://inglesina.com) - раздел Гарантия и Техническая поддержка.

## РЕКОМЕНДАЦИИ ПО УХОДУ И ОБСЛУЖИВАНИЮ ИЗДЕЛИЯ

• Стирать изделие перед использованием не обязательно. Производство и сборка осуществляются в контролируемых условиях, а гигиеничность транспортировки обеспечивается благодаря транспортировочной упаковке.

Если вы все же хотите постирать изделие перед использованием, следуйте рекомендациям по очистке и уходу.

• Складывайте изделие только после того, как оно полностью просохло. Если вы оставите изделие во влажном помещении, то на нём может образоваться плесень.

• Храните изделие в сухом помещении.

• Укройте изделие от атмосферных факторов, воды, дождя

и снега. Постоянное или продолжительное нахождение изделия под воздействием солнечных лучей может изменить цвет его некоторых материалов.

- Протрите влажной ветошью пластмассовые детали изделия. Можно использовать нейтральное моющее средство, но ни в коем случае не растворители, аммиак или бензин.

- Фигурную мягкую вкладку следует очищать только поверхностно с помощью нейтрального моющего средства и влажной салфетки. Не погружайте фигурную мягкую вкладку в воду.

#### РЕКОМЕНДАЦИИ ПО УХОДУ ЗА ТЕКСТИЛЬНЫМ МАТЕРИАЛОМ

- Рекомендуется стирать съёмную обшивку отдельно от других вещей.
- При стирке текстильной обшивки соблюдайте правила, указанные на специальных этикетках.



Стирка в деликатном режиме (30°) с отжимом на низкой скорости



Не применяйте отбеливателей



Не отжимайте в центрифуге



Сушить на горизонтальной поверхности в тени



Не утюжьте



Не сдавайте в химчистку

- Перед тем как использовать или сложить изделие, подождите пока оно полностью не высохнет.

# ИНСТРУКЦИИ

## СПИСОК КОМПОНЕНТОВ

рис. 1

- A Welcome Pod
- B Цилиндр
- C Жесткое основание
- D Транспортнорючковый чехол

## ИНСТРУКЦИИ ПО ИСПОЛЬЗОВАНИЮ

рис. 2 Изделие поставляется уже правильно подготовленным к первому использованию, а именно:

- жесткое основание (C) вставлено в специальный отсек сзади (C1).
- цилиндр (B) вставлен в отсек 1 кроватки-гнезда Pod.
- все молнии (A2 / C2) полностью застегнуты.
- дно правильно зафиксировано на жестком основании с помощью липучки (C3).

рис. 3 Голова уложенного ребенка должна лежать в области (A1) Pod, а цилиндр (B) должен находиться под коленями.

рис. 4 По мере роста ребенка рекомендуется переместить цилиндр (B) в гнездо 2 на Pod, при этом необходимо следить, чтобы голова ребенка опиралась на область (A1) Pod, а цилиндр находился под коленями новорожденного.

## ИСПОЛЬЗОВАНИЕ 0-3 МЕСЯЦА

### РЕДУКТОР ДЛЯ КРОВАТКИ

С рождения до 3 месяцев, или до того момента, когда ребенок сможет самостоятельно переворачиваться, данный продукт можно использовать как уменьшитель пространства в кроватке для периодов сна без присмотра.

рис. 5 При использовании изделия в качестве редуктора для кроватки убедитесь, что две молнии в основании (C2) и центральная соединительная молния (A2) полностью закрыты.

рис. 6 При использовании изделия внутри колыбели или детской кроватки убедитесь, что расстояние от поверхности, на которой лежит ребенок, до верхнего края боковых ограждений составляет не менее 200 мм.

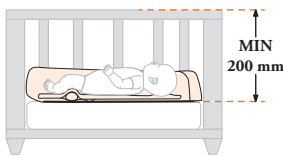

## ИСПОЛЬЗОВАНИЕ 0-8 МЕСЯЦА

### BONDING TIME / TUMMY TIME

Во время размещения ребенка на животе для упражнений "Tummy Time" следует извлечь цилиндр.

рис. 7 Чтобы сопровождать ребенка в процессе роста и позволить ему свободно двигать ножками, Welcome Pod можно регулировать по длине, просто расстегнув 3 молнии, расположенные в области ног (A2 / C2).

### УХОД ЗА ИЗДЕЛИЕМ

Разбирать изделие следует исключительно в целях ухода за ним. **Никогда не снимайте какие-либо компоненты, когда продукт используется.**

рис. 8 Для облегчения снятия внешнего чехла (A3)

отсоедините Pod, расстегнув молнию в области ног (A2) и две молнии на основании (C2).

рис. 9 Извлеките цилиндр (B).

рис. 10 Извлеките жесткое основание (C) из заднего отсека (C1).

рис. 11 Откройте молнию в нижней части (A5) и извлеките формованную подкладку (A4), освободив внешний чехол (A3).

Убедитесь, что изделие полностью сухое, прежде чем приступать к сборке.

рис. 12 Чтобы собрать изделие, сначала вставьте концы фигурной мягкой вкладки (A4) в чехол (A3) так, чтобы плоское основание вкладки оказалось внизу.

рис. 13 Натяните чехол (A3) на фигурную мягкую вкладку (A4) так, чтобы он правильно прилегал к ней.

рис. 14 Сначала застегните молнию на дне (A5), затем две молнии на основании (C2), и в конце - молнию в области ног (A2). Убедитесь, что все молнии полностью застегнуты перед завершением сборки Pod.

рис. 15 Вставьте жесткую опору (C) в соответствующее гнездо (C1), затем зафиксируйте основание Pod с помощью застёжки-липучки (C3).

Прежде чем использовать изделие, отрегулируйте его в соответствии с возрастом вашего ребенка.

**Внимание: убедитесь, что вы правильно собрали изделие перед его использованием.**

Когда изделие не используется, храните его полностью сухим в транспортнорючковом чехле (D).

# OSTRZEŻENIA



• **WAŻNE - PRZECZYTAĆ UWAGAŃNIE I ZACHOWAĆ W RAZIE POTRZEBY UŻYCIA W PRZYSZŁOŚCI. NIE PRZESTRZEGANIE NINIEJSZYCH INSTRUKCJI MOŻE OGRANICZYĆ BEZPIECZEŃSTWO DZIECKA.**

• **JESTEŚCIE ODPOWIEDZIALNI ZA BEZPIECZEŃSTWO WASZEGO DZIECKA.**

- Produkt ten przeznaczony jest dla dzieci od urodzenia do 8 miesięcy.
- W przypadku wcześniaków, urodzonych przed 37 tygodniem ciąży lub w przypadku dzieci z problemami zdrowotnymi przed użyciem niniejszego produktu należy skonsultować się z lekarzem.
- Z produktu tego powinno korzystać wyłącznie jedno dziecko.
- Ten produkt przeznaczony jest do użytku domowego.

## ZASTOSOWANIE 0-3 MIESIĄCE REDUKTOR DO ŁÓŻECZKA

• Od urodzenia do 3. miesiąca życia, lub do momentu, gdy dziecko zacznie przewracać się samodzielnie, produkt ten może być używany jako reduktor do łóżeczka podczas niesperwanych drzemek.

• **ZAPRZESTAĆ UŻYWANIA PRODUKTU, GDY DZIECKO UKOŃCZY 3 MIESIĄCE, ZACZNIE SAMODZIELNIE SIĘ OBRACAĆ LUB MA TAKĄ BUDOWĘ CIAŁA, KTÓRA UNIEMOŻLIWIA PRAWIDŁOWE UMIESZCZENIE W PRODUKCIE. NIEBEZPIECZEŃSTWO UDUSZENIA.**

• **NIE UŻYWAĆ PODUSZEK, KOCÓW ANI DODATKOWYCH WYPEŁNIEŃ POD LUB OBOK NIEMOWŁĘCIA. RYZYKO UDUSZENIA.**

• **NIE UŻYWAĆ TEGO PRODUKTU W ŁÓŻKU DLA DOROSŁYCH. RYZYKO UDUSZENIA.**

• **NIE UŻYWAĆ TEGO PRODUKTU NA PODWYŻSZONYCH**

**POWIERZCHNIACH (NA PRZYKŁAD NA STOLE LUB PRZEWIJAKU). RYZYKO UPADKU.**

• **UWAGA NA NIEBEZPIECZEŃSTWO UMIESZCZENIA ŁÓŻECZKA W POBLIŻU OTWARTEGO OGNIA ORAZ INNYCH ŹRÓDEŁ INTENSYWNEGO CIEPŁA, TAKICH JAK GRZEJNIKI ELEKTRYCZNE, PIECYKI GAZOWE, ITD.**

• Należy pamiętać, że ruchy dziecka mogą spowodować, że przetoczy się ono poza produkt i upadnie na bok lub znajdzie się twarzą w dół na materacu, w pozycji uniemożliwiającej swobodne oddychanie.

• Używanie produktu po przekroczeniu zalecanego wieku może prowadzić do poważnych konsekwencji dla dziecka.

• Podczas używania produktu wewnątrz kołyski lub łóżeczka dziecięcego należy upewnić się, że wysokość od powierzchni, na której leży dziecko, do górnej krawędzi bocznych zabezpieczeń wynosi co najmniej **200 mm**.

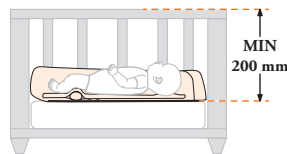

• Produkt może być używany tylko wewnątrz kołyski lub łóżeczka, po upewnieniu się, że powierzchnia podparcia jest płaska, stabilna i pozioma.

• **UWAGA:** W przypadku umieszczania produktu w kołysce lub łóżeczku należy upewnić się, że jest wystarczająco dużo miejsca, aby produkt mógł się tam swobodnie zmieścić.

• Nie należy używać produktu wewnątrz wózka dziecięcego.

## ZALECENIA UŻYTKOWANIA

• Zaleca się, aby dziecko spało w pozycji na plecach, unikając pozycji na boku lub na brzuchu. Welcome Pod jest wyposażony we wkładkę płaską i sztywną, która wspomaga prawidłową postawę noworodka.

• Do 6. miesiąca życia zaleca się, aby rodzice spali w tym samym pomieszczeniu co dziecko, umieszczając jego łóżeczko lub kołyskę obok własnego łóżka. Zaleca się, aby dziecko spało samodzielnie w swoim łóżeczku, na twardej materacu dopasowanym do jego wymiarów. Należy unikać używania ochraniaczy na szczebelki, poduszek oraz różnych przedmiotów wewnątrz łóżeczka, które mogłyby utrudniać oddychanie dziecka.

• Nie zasłaniać twarzy ani głowy śpiącego dziecka, usunąć z produktu miękkie przedmioty, poduszki i zabawki.

• Upewnij się, że broda dziecka nie opiera się o klatkę piersiową, pozostawiając przestrzeń na dwa palce dorosłego między brodą a klatką piersiową, aby nie doszło do utrudnienia oddychania.

• Należy uwzględnić temperaturę w pomieszczeniu oraz ubranie nocne dziecka, upewniając się, że nie jest mu ani za gorąco, ani za zimno; nadmierne ciepło może zagrażać życiu dziecka. Zalecana temperatura to 19°C. Powietrze w pokoju nie powinno być ani

zbyt wilgotne, ani zbyt suche, a pomieszczenie należy codziennie wietrzyć, aby odnowić powietrze.

#### MIESIĘCY BONDING TIME / TUMMY TIME

- Od narodzin do 8 miesięcy życia produkt może służyć podczas zabawy, przytulania czy wykonywania pierwszych ćwiczeń dziecka mających na celu rozwój funkcji poznawczych i motorycznych.
- Produkt należy stosować na płaskiej, równej i stabilnej powierzchni, takiej jak podłoga lub dywan.

• **UWAGA, NIGDY NIE ZOSTAWIAĆ DZIECKA BEZ OPIEKI.**

• **NIEBEZPIECZEŃSTWO UPADKU:** RUCHY DZIECKA MOGĄ SPOWODOWAĆ PRZESUNIĘCIE PRODUKTU. NIE UMIESZCZAĆ GO NIGDY NA STOŁACH, BIURKACH, STOPNIACH, POWIERZCHNIACH PODWYŻSZONYCH LUB W POBLIŻU SCHODÓW.

• **NIEBEZPIECZEŃSTWO UPADKU:** NIE UŻYWAĆ DO PRZENOSZENIA LUB PRZESUWANIA DZIECKA. PRZED PRZENIESIENIEM PRODUKTU NALEŻY WYJĄĆ Z NIEGO DZIECKO.

• **NIEBEZPIECZEŃSTWO UDUSZENIA SIĘ:** PRODUKT MOŻE PRZEWRÓCIĆ SIĘ NA MIĘKKĄ STRONĘ I UDUSIĆ DZIECKO. NIGDY NIE KŁAŚĆ PRODUKTU NA ŁÓŻKU DLA DOROSŁYCH, SOFIE CZY INNEJ MIĘKKIEJ POWIERZCHNI.

• **NIEBEZPIECZEŃSTWO UDUSZENIA SIĘ:** ZAWSZE NALEŻY SPRAWDZAĆ, CZY WOKÓŁ GŁOWY DZIECKA JEST WYSTARCZAJĄCO DUŻO MIEJSCA, ABY NIE DOPUŚCIĆ DO ODCIĘCIA DOPŁYWU POWIETRZA. ABY UNIKNĄĆ RYZYKA UDUSZENIA LUB SKRĘPOWANIA, NIE NALEŻY

DODAWAĆ DO PRODUKTU WSTAŻEK, SZNURKÓW LUB PASKÓW. NA PRODUKCIE NIE NALEŻY POZOSTAWIAĆ MIĘKKICH PRZEDMIOTÓW, ZABAWEK PLUSZOWYCH, OCHRANIACZY DO ŁÓŻECZKA I WKŁADEK, PONIEWAŻ MOGĄ BYĆ ONE NIEBEZPIECZNE.

• **NIEBEZPIECZEŃSTWO UDUSZENIA SIĘ:** NIE NALEŻY UMIESZCZAĆ INNYCH MATERACY, PODUSZEK, KOCÓW LUB DODATKOWYCH PIANEK POD DZIECKIEM LUB OBOK NIEGO.

• **UWAGA: NIEBEZPIECZEŃSTWO ZRANIENIA/UWIEZIENIA!** NIE UMIESZCZAĆ PRODUKTU W POBLIŻU MEBLI LUB INNYCH PRZEDMIOTÓW.

#### ZALECENIA UŻYTKOWANIA - TUMMY TIME

- Podczas kładzenia dziecka na brzuchu zaleca się, by:
  - być zawsze obecnym i upewnić się, że dziecko nie śpi, jest czujne i spokojne, obserwując jego zachowanie;
  - wyjąć walek;
  - stymulować rozwój zmysłów dziecka, zapewniając mu doznania słuchowe i dotykowe w postaci delikatnych dźwięków, piosenek i lekkiego masowania pleców.
- Nie wykonywać ćwiczeń „Tummy Time” bezpośrednio po karmieniu lub w sytuacji, gdy dziecko cierpi na refluks.

#### OGÓLNE ZALECENIA BEZPIECZEŃSTWA

- Używać tylko w otoczeniu bezpiecznym dla dziecka i pod nadzorem osoby dorosłej.
- Produkt ten nie zastępuje posiadającego homologację systemu mocowania fotelików samochodowych dla dzieci.
- Nie stosować jako: przewijak, sprzęt do kąpeli, leżaczek, wkładka do wózka, poduszka do karmienia.
- Należy być świadomym zagrożeń wynikających z obecności swobodnych płomieni lub innych źródeł ciepła takich, jak grzejniki, kominki, piece elektryczne i gazowe, itp.; nie zostawiać produktu w pobliżu takich źródeł ciepła.
- Upewnić się, że wszystkie możliwe źródła zagrożenia (na przykład: kable, sznury elektryczne, itp.) są trzymane poza zasięgiem dziecka.
- Nie pozwalać innym dzieciom lub zwierzętom bawić się bez nadzoru w pobliżu wózka lub wspinać się po nim.
- Nieużywany produkt musi być umieszczony daleko od dzieci. Nie może być używany jako zabawka! Nie pozwalać dziecku bawić się tym produktem.

- Dla bezpieczeństwa Waszego dziecka, przed zastosowaniem produktu, zdjąć i usunąć wszystkie plastikowe woreczki i elementy wchodzące w skład opakowania i zawsze trzymać je poza zasięgiem niemowląt i dzieci.
- Opakowanie z uchwytem można wykorzystać do przechowywania produktu, gdy nie jest on używany, lub do jego transportu. Przed użyciem należy usunąć opakowanie i przechowywać je w miejscu niedostępnym dla niemowląt i dzieci.
- Czynności montażu, demontażu i regulacji muszą być wykonywane wyłącznie przez osoby dorosłe. Upewnić się, czy osoby używające produkt (opiekunki, dziadkowie itp.) znają jego poprawne działanie.
- Produkt może być używany przez osobę dorosłą, która zapoznała się z treścią niniejszej instrukcji oraz z ostrzeżeniami dotyczącymi bezpieczeństwa.
- Przed każdorazowym użyciem należy upewnić się, że wszystkie elementy produktu zostały prawidłowo zmontowane zgodnie z informacjami zawartymi w niniejszej instrukcji.
- Nie używaj produktu, zauważa się elementy pęknięte, uszkodzone lub ich brak.
- Nie używać części wymiennych lub akcesoriów niedostarczonych i/lub niezatwierdzonych przez Inglesina Baby.

### TRADYCYJNA GWARANCJA KLIENTA

- Inglesina Baby S.p.A. gwarantuje, że niniejszy artykuł został zaprojektowany i wykonany zgodnie z ogólnymi normami/przepisami produktu, jakości i bezpieczeństwa obowiązującymi obecnie we Wspólnocie Europejskiej oraz Krajach komercjalizacji.
- Inglesina Baby S.p.A. gwarantuje, że w trakcie i po zakończeniu procesu produkcyjnego dany produkt został poddany wielu kontrolom jakości. Inglesina Baby S.p.A. gwarantuje, że w chwili zakupu u Autoryzowanego Sprzedawcy dany artykuł nie przedstawiał wad montażowych lub produkcyjnych.
- Niniejsza gwarancja nie unieważnia praw udzielanych konsumentowi przez obowiązujące przepisy krajowe, które mogą być różne w zależności od kraju, w którym produkt został zakupiony i które, w przypadku konfliktu, są priorytetowe w stosunku do treści niniejszej gwarancji.
- Gdyby w momencie zakupu lub podczas normalnego użytkowania w produkcji zauważono wady materiałowe i/lub produkcyjne, zgodnie z opisem w odpowiedniej instrukcji, firma Inglesina Baby S.p.A. uznaje ważność warunków gwarancji przez okres 24 miesięcy od daty zakupu produktu.
- Gwarancja obowiązuje wyłącznie w kraju, w którym produkt został zakupiony, o ile zakupu dokonano u autoryzowanego sprzedawcy.
- Gwarancja obowiązuje w przypadku pierwszego właściciela zakupionego artykułu.
- Gwarancja obejmuje darmową wymianę lub naprawę części, które okazują się uszkodzone z powodu wad produkcyjnych. Inglesina Baby S.p.A. zastrzega sobie prawo decydowania, według własnego uznania, czy podczas gwarancji produkt powinien zostać naprawiony czy wymieniony.
- Aby skorzystać z gwarancji, należy podać numer seryjny produktu i kopię paragonu wydanego podczas zakupu produktu, upewniając się, że wyraźnie widoczna jest na nim data nabycia produktu.
- Niniejsze warunki gwarancji tracą ważność, gdy:
  - produktu używano niezgodnie z przeznaczeniem wyraźnie wskazanym w odpowiedniej instrukcji obsługi.
  - produktu używano w sposób niezgodny z przewidzianym w odpowiedniej instrukcji obsługi.
  - produkt poddano naprawom w nieautoryzowanych i

- niezrzeszonych punktach serwisowych,
- produkt poddano nieupoważnionym wyrażnie przez producenta zmianom i/lub naruszono jego integralność zarówno konstrukcyjną jak i włókienniczą; ewentualne zmiany w produktach zwalniają spółkę Inglesina Baby S.p.A. z wszelkiej odpowiedzialności,
- wada spowodowana jest zaniedbaniem lub niedopatrzeniem w użytkowaniu (np. gwałtowne zderzenia części konstrukcyjnej, narażenie na agresywne substancje chemiczne itd.),
- produkt nosi ślady normalnego zużycia (np. kółka, części ruchome, materiały) spowodowane przewidzianym codziennym przedłużonym i ciągłym zastosowaniem,
- produkt został uszkodzony, nawet przypadkowo, przez samego właściciela lub osoby trzecie (na przykład podczas podróży samolotem lub innymi środkami transportu jako bagaż).
- produkt wysłano do sprzedawcy w celu rozpatrzenia gwarancji bez oryginalnego paragonu i/lub numeru seryjnego bądź bez wyraźnie widocznej na paragonie daty zakupu i/lub numeru seryjnego.
- Ewentualne szkody spowodowane użytkowaniem akcesoriów niedostarczonych i/lub niezatwierdzonych przez spółkę Inglesina Baby nie są objęte naszą gwarancją.
- Inglesina Baby S.p.A. zrzeka się wszelkiej odpowiedzialności za uszkodzenia mienia lub obrażenia osób wynikające z niewłaściwego i/lub nieprawidłowego użycia wyrobu.
- Po upływie okresu gwarancyjnego, spółka gwarantuje serwisowanie własnych produktów w ciągu maksymalnie czterech (4) lat od daty wprowadzenia ich na rynek, po upływie których oceniana zostanie możliwość interwencji przypadek po przypadku.

### CZĘŚCI ZAMIENNE / SERWIS POSPRZEDAŻNY

- Aby zapewnić doskonale i długotrwałe funkcjonowanie produktu należy regularnie sprawdzać jego systemy bezpieczeństwa. W przypadku pojawienia się jakiegokolwiek problemu i/lub anomalii, zabrania się jego stosowania. Należy się natychmiast skontaktować z Autoryzowanym Sprzedawcą lub Serwisem Klientów Inglesina.
- Nie używać części wymiennych lub akcesoriów niedostarczonych i/lub niezatwierdzonych przez Inglesina Baby.

### CO ZROBIĆ, GDY KONIECZNE JEST SERWISOWANIE

- W razie konieczności serwisowania produktu należy natychmiast skontaktować się ze Sprzedawcą produktów Inglesina, u którego dokonano zakupu upewniając się, że posiada się "Serial Number" (numer seryjny) produktu będącego przedmiotem zgłoszenia.
- Zadaniem Sprzedawcy jest skontaktowanie się ze spółką Inglesina, aby ocenił jak najodpowiedniejszy sposób interweniowania przypadek po przypadku i udzielił dalszych wskazówek.
- Serwis Obsługi spółki Inglesina udziela również wszystkich koniecznych informacji po przedłożeniu pisemnego zgłoszenia wypełnianego na odpowiednim formularzu znajdującym się na stronie internetowej: [inglesina.com](http://inglesina.com) w części Gwarancja i Serwis.

### ZALECANIA DO CZYSZCZENIA I KONSERWACJI PRODUKTU

- Nie ma konieczności mycia produktu przed jego użyciem.

Produkcja i montaż odbywają się w środowiskach kontrolowanych, a transport realizowany jest w warunkach higienicznych dzięki specjalnemu opakowaniu.

Jeśli jednak zamierza się umyć produkt przed jego użyciem, należy postępować zgodnie ze wskazówkami czyszczenia i konserwacji produktu.

- Nie odkładać produktu, jeżeli jest jeszcze mokry i nie zostawiać go w wilgotnych pomieszczeniach, ponieważ mogłaby powstać pleśń.
- Przechowywać produkt w suchym miejscu.
- Chronić produkt przed czynnikami atmosferycznymi, wodą, deszczem lub śniegiem; ponadto długotrwałe wystawienie na słońce może spowodować zmianę koloru wielu materiałów.
- Czyścić plastikowe części wilgotną ściereczką lub lekkim detergentem; nie używać rozpuszczalników, amoniaku lub benzyny.
- Wyprofilowaną piankę wewnętrzną można czyścić tylko powierzchnie za pomocą wilgotnej szmatki i łagodnego mydła. Nie zaleca się zamaczania w wodzie.

#### ZALECENIA DOTYCZĄCE CZYSZCZENIA POKRYCIA Z TKANINY

- Zalecamy prać pokrycie oddzielnie od innych artykułów.
- Przestrzegać wskazówek dotyczących prania pokrycia z tkaniny przedstawionych na odpowiednich etykietkach.



Pranie w delikatnym cyklu (30°) z niskimi obrotami wirowania



Nie wybielać



Nie suszyć mechanicznie



Suszyć na płasko w cieniu



Nie prasować



Nie prać na sucho

- Przed użyciem lub przed odstawieniem dokładnie wysuszyć pokrycie z tkaniny.

# INSTRUKCJE

## SPIS KOMPONENTÓW

### rys. 1

- A Welcome Pod
- B Walek
- C Wkładka sztywna
- D Torba do transportu

## INSTRUKCJA OBSŁUGI

**rys. 2** Produkt ten jest dostarczany już w wersji gotowej do pierwszego użycia, czyli wraz z następującymi elementami:

- wkładka sztywna (C) wkładana na spód (C1).
- walek (B) umieszczony w gnieździe 1 na elemencie Pod.
- wszystkie zamki błyskawiczne (A2 / C2) całkowicie zamknięte.
- dno prawidłowo przymocowane do sztywnej podstawy za pomocą rzepu (C3).

**rys. 3** Po ułożeniu dziecka jego główka powinna opierać się o obszar (A1) elementu Pod, a walek (B) będzie musiał znajdować się pod jego kolanami.

**rys. 4** W miarę jak dziecko rośnie zaleca się przesuwając walek (B) w gnieździe 2 na elemencie Welcome Pod, upewniając się zawsze, czy główka dziecka jest oparta o obszar (A1) Pod i czy walek znajduje się pod kolankami dziecka.

## ZASTOSOWANIE 0-3 MIESIĄCE

## REDUKTOR DO ŁÓŻECZKA

Od urodzenia do 3. miesiąca życia, lub do momentu, gdy dziecko zacznie przewracać się samodzielnie, produkt ten może być używany jako reduktor do łóżeczka podczas niesuperwizowanych drzemek.

**rys. 5** Podczas używania produktu jako reduktora do łóżeczka, należy upewnić się, że oba zamki błyskawiczne u podstawy (C2) oraz centralny zamek łączący (A2) są całkowicie zamknięte.

**rys. 6** Podczas używania produktu wewnątrz kołyski lub łóżeczka dziecięcego należy upewnić się, że wysokość od powierzchni, na której leży dziecko, do górnej krawędzi bocznych zabezpieczeń wynosi co najmniej 200 mm.

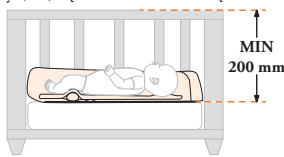

## ZASTOSOWANIE 0-8 MIESIĄCE

## BONDING TIME / TUMMY TIME

Przed ułożeniem dziecka na brzuchu w celu wykonywania ćwiczeń „Tummy Time” należy wyjąć walek.

**rys. 7** Aby towarzyszyć dziecku podczas wzrostu i umożliwić mu naturalny ruch nóg, Welcome Pod można wydłużyć po prostu otwierając 3 zamki błyskawiczne znajdujące się w okolicy stóp (A2 / C2).

## PIELĘGNACJA PRODUKTU

Produkt można rozkładać na części tylko i wyłącznie w celach pielęgnacyjnych; **nie należy usuwać jakiegokolwiek elementu, gdy produkt jest w użyciu.**

**rys. 8** Aby ułatwić zdejmowanie zewnętrznego pokrowca (A3), należy oddzielić Pod, otwierając zamek w okolicach stóp (A2) oraz dwa zamki u podstawy (C2).

**rys. 9** Wyjąć walek (B).

**rys. 10** Wyjąć wkładkę sztywną (C) ze spodu (C1).

**rys. 11** Otwórz suwak u podstawy (A5) i wyjmij profilowaną wyściółkę (A4), uwalniając zewnętrzną powłokę (A3).

Przed ponownym złożeniem należy upewnić się, że produkt jest całkowicie suchy.

**rys. 12** Aby ponownie złożyć produkt, należy najpierw włożyć końce wyprofilowanej pianki (A4) do pokrowca zewnętrznego (A3), przy czym płaska podstawa powinna być zawsze odwrócona w dół.

**rys. 13** Złożyć pokrowiec (A3) na wyprofilowanej piance (A4), upewniając się, że prawidłowo przylega do pianki.

**rys. 14** Najpierw zasunąć zamek na spodzie (A5), następnie dwa zamki u podstawy (C2), a na końcu zamek w okolicach stóp (A2); przed zakończeniem zakładania pokrowca na element Pod należy upewnić się, że wszystkie zamki są całkowicie zamknięte.

**rys. 15** Włożyć wkładkę sztywną (C) do odpowiedniego gniazda (C1), następnie przymocować spód Pod do podstawy za pomocą odpowiedniego rzepa (C3).

Przed użyciem produktu należy go dopasować odpowiednio do wieku dziecka.

**Uwaga: przed użyciem produktu należy upewnić się, że został on prawidłowo złożony.**

Gdy produkt nie jest używany, należy przechowywać go w suchej torbie do transportu (D).

# ΠΡΟΕΙΔΟΠΟΙΗΣΕΙΣ



• **ΣΗΜΑΝΤΙΚΟ**  
**ΔΙΑΒΑΣΤΕ**  
**ΠΡΟΣΕΚΤΙΚΑ** **ΚΑΙ**

**ΦΥΛΑΞΤΕ** ΓΙΑ ΜΕΛΛΟΝΤΙΚΗ  
**ΑΝΑΦΟΡΑ.**

**ΑΝ ΔΕΝ** ΤΗΡΕΙΤΕ ΜΕ  
ΠΡΟΣΟΧΗ ΤΙΣ ΠΑΡΟΥΣΕΣ  
ΟΔΗΓΙΕΣ, ΜΠΟΡΕΙ ΝΑ ΤΕΘΕΙ  
ΣΕ ΚΙΝΔΥΝΟ Η ΑΣΦΑΛΕΙΑ ΤΟΥ  
ΠΑΙΔΙΟΥ ΣΑΣ.

• **Η ΑΣΦΑΛΕΙΑ ΤΟΥ ΠΑΙΔΙΟΥ**  
**ΑΠΟΤΕΛΕΙ ΔΙΚΗ ΣΑΣ ΕΥΘΥΝΗ.**

- Αυτό το προϊόν είναι κατάλληλο για βρέφη από τη γέννηση έως 8 μηνών.
- Για τα πρωωρα μωρα, που γεννιούνται μικροτερα των 37 εβδομαδων εγκυμοσυνησ η για μωρα με προβληματα υγειασ, θα πρεπει να συμβουλευτετε τον γιατρο σας πριν χρησιμοποιησετε το προϊόν.
- Αυτό το προϊόν πρέπει να χρησιμοποιείται μόνο με ένα παιδί.
- Αυτό το προϊόν έχει σχεδιαστεί για χρήση σε οικιακό περιβάλλον.

## ΧΡΗΣΗ 0-3 ΜΗΝΩΝ ΜΕΙΩΤΗΡΑΣ ΓΙΑ ΤΟ ΚΡΕΒΑΤΙ

• Από τη γέννηση έως την ηλικία των 3 μηνών, ή μέχρι το μωρό να μπορεί να γυρίζει μόνο του, αυτό το προϊόν μπορεί να χρησιμοποιηθεί ως μειωτής κούνιας για περιόδους ύπνου χωρίς επίβλεψη.

• ΔΙΑΚΟΨΤΕ ΤΗ ΧΡΗΣΗ ΤΟΥ  
ΠΡΟΪΟΝΤΟΣ ΟΤΑΝ ΤΟ ΠΑΙΔΙ  
ΣΥΜΠΛΗΡΩΣΕΙ ΤΟΥΣ 3 ΜΗΝΕΣ  
ΗΛΙΚΙΑΣ, ΑΡΧΙΣΕΙ ΝΑ ΓΥΡΙΖΕΙ  
ΜΟΝΟ ΤΟΥ Ή ΕΧΕΙ ΣΩΜΑΤΙΚΗ  
ΔΙΑΠΛΑΣΗ ΠΟΥ ΔΕΝ ΕΠΙΤΡΕΠΕΙ  
ΤΗ ΣΩΣΤΗ ΤΟΠΟΘΕΤΗΣΗ  
ΜΕΣΑ ΣΤΟ ΠΡΟΪΟΝ. **ΚΙΝΔΥΝΟΣ**  
**ΑΣΦΥΞΙΑΣ.**

• ΜΗΝ ΧΡΗΣΙΜΟΠΟΙΕΙΤΕ  
ΜΑΞΙΛΑΡΙΑ, ΚΟΥΒΕΡΤΕΣ Ή  
ΠΡΟΣΘΕΤΑ ΥΛΙΚΑ ΓΕΜΙΣΜΑΤΟΣ  
ΚΑΤΩ Ή ΔΙΠΛΑ ΣΤΟ ΒΡΕΦΟΣ.  
**ΚΙΝΔΥΝΟΣ ΠΝΙΓΜΟΥ.**

• ΜΗΝ ΧΡΗΣΙΜΟΠΟΙΕΙΤΕ

ΑΥΤΟ ΤΟ ΠΡΟΪΟΝ ΣΕ ΚΡΕΒΑΤΙ  
ΕΝΗΛΙΚΩΝ. **ΚΙΝΔΥΝΟΣ**  
**ΑΣΦΥΞΙΑΣ.**

• ΜΗΝ ΧΡΗΣΙΜΟΠΟΙΕΙΤΕ  
ΑΥΤΟ ΤΟ ΠΡΟΪΟΝ ΣΕ ΥΨΗΛΕΣ  
ΕΠΙΦΑΝΕΙΕΣ (ΟΠΩΣ ΤΡΑΠΕΖΙ  
Ή ΑΛΛΑΞΙΕΡΑ). **ΚΙΝΔΥΝΟΣ**  
**ΠΤΩΣΗΣ.**

• ΠΡΟΣΟΧΗ ΣΤΟΝ ΚΙΝΔΥΝΟ  
ΤΟΠΟΘΕΤΗΣΗΣ ΤΟΥ ΚΡΕΒΑΤΙΟΥ  
ΚΟΝΤΑ ΣΕ ΑΝΟΙΧΤΕΣ  
ΦΛΟΓΕΣ ΚΑΙ ΑΛΛΕΣ ΠΗΓΕΣ  
ΙΣΧΥΡΗΣ ΘΕΡΜΟΤΗΤΑΣ, ΟΠΩΣ  
ΗΛΕΚΤΡΙΚΕΣ ΣΟΜΠΕΣ, ΣΟΜΠΕΣ  
ΑΕΡΙΟΥ, Κ.ΛΠ.

- Να είστε ενήμεροι ότι οι κινήσεις του μωρού μπορεί να το κάνουν να κυλήσει έξω από το προϊόν και να πέσει στο πλάι ή να βρεθεί μπρομυτα πάνω στο στρώμα, σε θέση που ενδέχεται να μην μπορεί να αναπνεύσει.
- Η χρήση του προϊόντος πέραν της ενδεδειγμένης ηλικίας μπορεί να έχει σοβαρές συνέπειες για το παιδί.

• Όταν το προϊόν χρησιμοποιείται μέσα σε λίκνο ή παιδικό κρεβάτι, βεβαιωθείτε ότι το ύψος από την επιφάνεια στήριξης του βρέφους μέχρι το άνω άκρο των πλευρικών προστατευτικών είναι τουλάχιστον **200 χιλιοστά**.

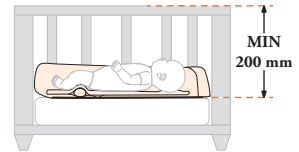

• Το προϊόν μπορεί να χρησιμοποιηθεί μόνο μέσα σε λίκνο ή παιδικό κρεβάτι, διασφαλίζοντας ότι η επιφάνεια στήριξης είναι επίπεδη, σταθερή και οριζόντια.

- **ΠΡΟΣΟΧΗ:** Όταν τοποθετείτε το προϊόν μέσα σε κούνιες και κρεβατάκια, βεβαιωθείτε ότι υπάρχει επαρκής χώρος για να χωράει άνετα το προϊόν.
- Μην χρησιμοποιείτε το προϊόν μέσα σε καροτσάκι.

## ΣΥΜΒΟΥΛΕΣ ΓΙΑ ΤΗ ΧΡΗΣΗ

- Συνιστάται το βρέφος να κοιμάται σε ύπτια θέση, αποφεύγοντας τη θέση στο πλάι ή μπρομυτα. Το Welcome Pod διαθέτει επίπεδο και σκληρό έμβλετο που βοηθά στη σωστή στάση του νεογέννητου.
- Μέχρι την ηλικία των 6 μηνών, συνιστάται οι γονείς να κοιμούνται στο ίδιο δωμάτιο με το μωρό, τοποθετώντας το κρεβατάκι ή την κούνια του δίπλα στο δικό τους κρεβάτι. Συνιστάται το μωρό να κοιμάται μόνο στο δικό του κρεβατάκι, πάνω σε ένα σταθερό στρώμα που να ταιριάζει στις διαστάσεις του κρεβατιού. Να αποφεύγεται η χρήση προστατευτικών πλευρών, μαξιλαριών ή άλλων αντικειμένων μέσα στο κρεβατάκι που θα μπορούσαν να εμποδίσουν την αναπνοή του μωρού.
- Μην καλύπτετε το πρόσωπο ή το κεφάλι του μωρού σας ενώ κοιμάται, αφαιρείτε μαλακά αντικείμενα, μαξιλαρία και παιχνίδια

από το προϊόν.

- Βεβαιωθείτε ότι το πηγούνι του μωρού δεν ακουμπά στο στήθος του, αφήνοντας ένα κενό δύο δακτύλων ενήλικου ανάμεσα στο πηγούνι και το στήθος, ώστε να μην παρεμποδίζεται η αναπνοή του.
- Να λαμβάνετε υπόψη τη θερμοκρασία του δωματίου και τα ρούχα ύπνου που φορά το μωρό, διασφαλίζοντας ότι δεν είναι ούτε πολύ ζεστό ούτε πολύ κρύο· η υπερβολική ζέση μπορεί να θέσει σε κίνδυνο τη ζωή του μωρού. Συνιστάται θερμοκρασία 19°C. Ο αέρας στο δωμάτιο δεν πρέπει να είναι ούτε πολύ υγρός ούτε πολύ ξηρός και είναι σκόπιμο να αερίζεται το δωμάτιο καθημερινά για την ανανέωση του αέρα.

#### ΧΡΗΣΗ 0-8 ΜΗΝΕΣ BONDING TIME / TUMMY TIME

- Από τη γέννηση έως τους 8 μήνες, το προϊόν μπορεί να χρησιμοποιηθεί για στιγμές παιχνιδιού, χάδια και προπαιδευτικές ασκήσεις για τη γνωστική και κινητική ανάπτυξη του παιδιού.
- Χρησιμοποιήστε το προϊόν σε επίπεδη, μη ανυψωμένη, σταθερή επιφάνεια, όπως το δάπεδο ή το χαλί.

• **ΠΡΟΣΟΧΗ, ΜΗΝ ΑΦΗΝΕΤΕ ΠΟΤΕ ΤΟ ΠΑΙΔΙ ΧΩΡΙΣ ΕΠΙΤΗΡΗΣΗ.**

• **ΚΙΝΔΥΝΟΣ ΠΤΩΣΗΣ:** ΟΙ ΚΙΝΗΣΕΙΣ ΤΟΥ ΠΑΙΔΙΟΥ ΜΠΟΡΕΙ ΜΕ ΜΕΤΑΚΙΝΗΣΟΥΝ ΤΟ ΠΡΟΪΟΝ. ΜΗΝ ΤΟ ΤΟΠΟΘΕΤΗΣΕΤΕ ΠΟΤΕ ΕΠ'ΑΝΩ ΣΕ ΠΑΓΚΟΥΣ, ΤΡΑΠΕΖΙΑ, ΣΚΑΛΟΠΑΤΙΑ, ΑΝΥΨΩΜΕΝΕΣ ΕΠΙΦΑΝΕΙΕΣ Ή ΚΟΝΤ'Α ΣΕ ΣΚΑΛΕΣ.

• **ΚΙΝΔΥΝΟΣ ΠΤΩΣΗΣ:** ΜΗ ΧΡΗΣΙΜΟΠΟΙΕΙΤΕ ΤΟ ΠΡΟΪΟΝ ΓΙΑ ΤΗ ΜΕΤΑΦΟΡΑ Ή ΤΗ ΜΕΤΑΚΙΝΗΣΗ ΤΟΥ ΠΑΙΔΙΟΥ. ΑΠΟΜΑΚΡΥΝΕΤΕ ΤΟ ΠΑΙΔΙ ΠΡΙΝ ΜΕΤΑΚΙΝΗΣΕΤΕ ΤΟ ΠΡΟΪΟΝ.

• **ΚΙΝΔΥΝΟΣ ΑΣΦΥΞΙΑΣ:** ΤΟ ΠΡΟΪΟΝ ΜΠΟΡΕΙ ΝΑ ΑΝΑΤΡΑΠΕΙΣΕ ΜΑΛΑΚΕΣ ΕΠΙΦΑΝΕΙΕΣ ΚΑΙ ΝΑ ΠΡΟΚΑΛΕΣΕΙ ΑΣΦΥΞΙΑ ΣΤΟ ΠΑΙΔΙ. ΜΗΝ ΤΟΠΟΘΕΤΕΤΕ ΠΟΤΕ ΤΟ ΠΡΟΪΟΝ ΠΑΝΩ ΣΕ ΚΡΕΒΑΙΑ ΕΝΗΛΙΚΩΝ, ΚΑΝΑΠΕΔΕΣ Ή ΑΛΛΕΣ ΜΑΛΑΚΕΣ ΕΠΙΦΑΝΕΙΕΣ.

• **ΚΙΝΔΥΝΟΣ ΑΣΦΥΞΙΑΣ:** ΝΑ ΕΛΕΓΧΕΤΕ ΠΑΝΤΑ ΟΤΙ

ΥΠΑΡΧΕΙ ΕΠΑΡΚΗΣ ΧΩΡΟΣ ΓΥΡΩ ΑΠΟ ΤΟ ΠΡΟΣΩΠΟ ΤΟΥ ΠΑΙΔΙΟΥ ΠΡΟΚΕΙΜΕΝΟΥ ΝΑ ΑΠΟΤΡΕΨΕΤΕ ΕΜΠΟΔΙΑ ΣΤΗΝ ΚΥΚΛΟΦΟΡΙΑ ΤΟΥ ΑΕΡΑ. ΓΙΑ ΑΠΟΦΥΓΗ ΠΘΑΝΟΥ ΚΙΝΔΥΝΟΥ ΣΤΡΑΓΓΑΛΙΣΜΟΥ Ή ΠΑΓΙΔΕΥΣΗΣ ΜΗΝ ΠΡΟΣΘΕΤΕΤΕ ΚΟΡΔΟΝΙΑ, ΛΟΥΡΑΚΙΑ Ή ΙΜΑΝΤΕΣ ΣΤΟ ΠΡΟΪΟΝ. ΜΗΝ ΑΦΗΝΕΤΕ ΜΑΛΑΚΙΑ ΑΝΤΙΚΕΙΜΕΝΑ, ΛΟΥΤΡΙΝΑ ΠΑΙΧΝΙΔΙΑ, ΠΡΟΣΤΑΤΕΥΤΙΚΑ ΚΑΙ ΜΑΞΙΛΑΡΙΑ ΜΕΣΑ ΣΤΟ ΠΡΟΪΟΝ ΓΙΑΤΙ ΜΠΟΡΕΙ ΝΑ ΕΙΝΑΙ ΕΠΙΚΙΝΔΥΝΑ.

• **ΚΙΝΔΥΝΟΣ ΑΣΦΥΞΙΑΣ:** ΜΗΝ ΠΡΟΣΘΕΤΕΤΕ ΑΛΛΑ ΣΤΡΩΜΑΤΑ, ΜΑΞΙΛΑΡΙΑ, ΚΟΥΒΕΡΤΕΣ Ή ΠΕΡΑΙΤΕΡΩ ΕΠΕΝΔΥΣΕΙΣ ΚΑΤΩ Ή ΔΙΠΛΑ ΑΠΟ ΤΟ ΠΑΙΔΙ.

• **ΠΡΟΣΟΧΗ: ΚΙΝΔΥΝΟΣ ΤΡΑΥΜΑΤΙΣΜΟΥ / ΠΑΓΙΔΕΥΣΗΣ!** ΜΗΝ ΤΟΠΟΘΕΤΕΤΕ ΤΟ ΠΡΟΪΟΝ ΚΟΝΤ'Α ΣΕ ΉΠΙΠΛΑ Ή ΆΛΛΑ ΑΝΤΙΚΕΙΜΕΝΑ.

#### ΣΥΜΒΟΥΛΕΣ ΓΙΑ ΤΗ ΧΡΗΣΗ - TUMMY TIME

- Όταν τοποθετείτε το μωρό μπρούμυτα, συνιστάται:
  - Να είστε πάντα παρόντες και να φροντίζετε το παιδί να είναι ξύπνιο, σε εγρήγορση και άνετο παρατηρώντας τη συμπεριφορά του.
  - Αφαιρέστε τον κλινδρό.
  - Διεγείρετε την αισθητηριακή ανάπτυξη του μωρού μέσω της ακοής και της αφής, μέσω λευκού θορύβου, τραγουδιών και απαλού μασάζ στην πλάτη.
- Μην κάνετε «Tummy Time» αμέσως μετά το τάισμα ή όταν το μωρό υποφέρει από γαστροοισοφαγική παλινδρόμηση.

#### ΓΕΝΙΚΕΣ ΟΔΗΓΙΕΣ ΑΣΦΑΛΕΙΑΣ

- Να χρησιμοποιείται μόνο σε ασφαλές περιβάλλον για το παιδί και υπό την επίβλεψη ενήλικου.
- Αυτό το προϊόν δεν αντικαθιστά ένα εγκεκριμένο σύστημα πρόσδεσης για τη μεταφορά των παιδιών με αυτοκίνητο.
- Μην το χρησιμοποιείτε ως: αλλαξιέρα, στρωματάκι μπάνιου, ρηλάξ, μαξιλάρι καροτσιού, μαξιλάρι θηλασμού.
- Να λαμβάνετε υπόψη τους κινδύνους που προκύπτουν από

την παρουσία γυμνών φλογών ή άλλων πηγών θερμότητας όπως καλοριφέρ, τζάκια, ηλεκτρικές κουζίνες ή φωταερίου κ.τ.λ.: μην αφήνετε το προϊόν κοντά σε αυτές τις πηγές θερμότητας.

- Βεβαιωθείτε ότι όλες οι πιθανές πηγές κινδύνου (παραδείγματα: σκονιά, ηλεκτρικά καλώδια κ.τ.λ.) βρίσκονται σε σημείο που δεν μπορεί να τα φτάσει το παιδί.

- Μην αφήνετε άλλα παιδιά ή ζώα να παίζουν χωρίς επιτήρηση κοντά στο προϊόν ή να σκαρφαλώνουν πάνω του.

- Όταν δε χρησιμοποιείτε το προϊόν, πρέπει να το βάζετε στην αποθήκη και οπωσδήποτε μακριά από τα παιδιά. Το προϊόν δεν πρέπει να χρησιμοποιείται ως παιχνίδι! Μην αφήνετε το παιδί να παίζει με το παρόν προϊόν.

- Για την ασφάλεια του παιδιού σας, πριν χρησιμοποιήσετε το προϊόν, αφαιρέστε και πετάξτε όλες τις πλαστικές σακούλες και όλα τα υλικά συσκευασίας και φυλάξτε τα οπωσδήποτε μακριά από νεογέννητα και παιδιά.

- Η συσκευασία με τη λαβή μπορεί να επαναχρησιμοποιηθεί για την αποθήκευση του προϊόντος όταν δεν χρησιμοποιείται ή για τη μεταφορά του. Πριν από τη χρήση, αφαιρέστε την και κρατήστε την μακριά από βρέφη και παιδιά.

- Οι διαδικασίες συναρμολόγησης, αποσυναρμολόγησης και ρύθμισης πρέπει να πραγματοποιούνται μόνο από ενήλικα άτομα. Βεβαιωθείτε ότι όποιος χρησιμοποιεί το προϊόν (μπέμπι σίτερ, παππούδες κ.τ.λ.) γνωρίζει πώς να το χρησιμοποιήσει σωστά.

- Το προϊόν πρέπει να χρησιμοποιείται από ενήλικα που έχει διαβάσει το περιεχόμενο αυτού του εγχειριδίου και τις προειδοποιήσεις ασφαλείας.

- Πριν από κάθε χρήση, βεβαιωθείτε ότι όλα τα εξαρτήματα του προϊόντος έχουν συναρμολογηθεί σωστά σύμφωνα με τις πληροφορίες που περιέχονται σε αυτές τις οδηγίες.

- Μην χρησιμοποιείτε το προϊόν εάν κάποια εξαρτήματα είναι σπασμένα, κατεστραμμένα ή λείπουν.

- Μη χρησιμοποιείτε ανταλλακτικά ή εξαρτήματα που δεν παρέχονται και/ή σε κάθε περίπτωση δεν είναι εγκεκριμένα από την Inglesina Baby S.p.A.

## ΣΥΜΒΑΤΙΚΗ ΕΓΓΥΗΣΗ ΤΟΥ ΚΑΤΑΣΚΕΥΑΣΤΗ

- Η Inglesina Baby S.p.A. εγγυάται ότι κάθε προϊόν έχει σχεδιαστεί και κατασκευαστεί σύμφωνα με τις διατάξεις/κανονισμούς του προϊόντος και την ποιότητα και την ασφάλεια που ισχύουν σήμερα γενικά στις χώρες της Ευρωπαϊκής αγοράς της Κοινότητας.

- Η Inglesina Baby S.p.A. εγγυάται ότι κατά τη διάρκεια και μετά τη διαδικασία παραγωγής, κάθε προϊόν έχει υποβληθεί σε αρκετούς ελέγχους ποιότητας. Η Inglesina Baby S.p.A. εγγυάται ότι κάθε προϊόν κατά τη στιγμή της αγοράς από έναν Εξουσιοδοτημένο Αντιπρόσωπο είναι απαλλαγμένο από ελαττώματα στη συναρμολόγηση ή την κατασκευή.

- Αυτή η εγγύηση δεν εκφράζει τα δικαιώματα που παρέχονται στους καταναλωτές σύμφωνα με την εθνική νομοθεσία, η οποία μπορεί να διαφέρει ανάλογα με τη χώρα στην οποία αγοράστηκε το προϊόν, και οι ορισμοί των οσίων, σε περίπτωση διαμάχης, υπερισχύουν σε σχέση με το περιεχόμενο της παρούσας εγγύησης.

- Σε περίπτωση που το προϊόν παρουσιάζει ελαττώματα στα υλικά ή/και κατασκευαστικές ανωμαλίες που διαπιστώνονται τη στιγμή της αγοράς ή κατά τη συνήθη χρήση, σύμφωνα με τα όσα αναφέρονται στο σχετικό εγχειρίδιο χρήσης, η Inglesina Baby S.p.A. αναγνωρίζει την εγκυρότητα των όρων της εγγύησης για μια περίοδο 24 μηνών μετά από την ημερομηνία αγοράς.

- Η εγγύηση ισχύει μόνο στη χώρα στην οποία αγοράστηκε το προϊόν και στην περίπτωση που η αγορά έγινε από εξουσιοδοτημένο κατάστημα λιανικής.

- Η εγγύηση αναγνωρίζεται και ισχύει για τον πρώτο ιδιοκτήτη του παρόντος προϊόντος που αγοράστηκε.

- Η εγγύηση καλύπτει την αντικατάσταση ή επισκευή των ελαττωματικών εξαρτημάτων λόγω κατασκευαστικών ελαττωμάτων εξ αρχής. Η Inglesina Baby S.p.A. διατηρεί το δικαίωμα να αποφασίσει κατά την κρίση της, αν θα εφαρμόσει την εγγύηση μέσω της επισκευής ή της αντικατάστασης του προϊόντος.

- Για να χρησιμοποιήσετε την εγγύηση είναι απαραίτητο να παρουσιάσετε τον σειριακό αριθμό και το αντίγραφο της απόδειξης που εκδίδεται κατά τη στιγμή της αγοράς του προϊόντος, ελέγχοντας αν επάνω σε αυτή αναφέρεται κατά τρόπο ευανάγνωστο η ημερομηνία αγοράς.

- Αυτοί οι όροι της εγγύησης παύουν να ισχύουν στην περίπτωση που:

- το προϊόν χρησιμοποιείται με διαφορετικούς τρόπους που δεν αναφέρονται ρητά στο σχετικό εγχειρίδιο χρήσης.

- το προϊόν χρησιμοποιείται με τρόπο που δεν είναι σύμφωνος με όσα προβλέπονται στο αντίστοιχο εγχειρίδιο.

- το προϊόν έχει υποστεί επισκευές σε μη εξουσιοδοτημένα και συμβατικά κέντρα σέρβις.

- το προϊόν έχει υποστεί τροποποιήσεις ή/και παρεμβάσεις τόσο στο δομικό μέρος όσο και στον κλωστοϋφαντουργικό τομέα που δεν έχουν εξουσιοδοτηθεί από τον κατασκευαστή. Ενδεδειγμένες τροποποιήσεις απαλλάσσουν την Inglesina Baby S.p.A. από οποιαδήποτε ευθύνη.

- το ελάττωμα οφείλεται σε αμέλεια ή απρόσεκτη χρήση (πχ. βίαιες προσκρούσεις των δομικών μερών, έκθεση σε δραστηκές χημικές ουσίες, κλπ.).

- το προϊόν έχει παρουσιάσει φυσιολογική φθορά (πχ. τροχοί, κινούμενα μέρη, ύφασμα) που προκύπτει από μια παρατεταμένη και συνεχή χρήση προγραμματισμένη καθημερινά.

- το προϊόν έχει χαλάσει, έστω και τυχαία, από τον ίδιο τον ιδιοκτήτη ή από τρίτους (πχ. στην περίπτωση που αποστέλλεται σε αποσκευή μέσω αεροπλάνων ή άλλων μέσων).

- το προϊόν αποστέλλεται στον αντιπρόσωπο για σέρβις, χωρίς το πρωτότυπο της απόδειξης αγοράς και/ή χωρίς τον σειριακό αριθμό ή όταν η ημερομηνία αγοράς επάνω στην απόδειξη και/ή ο σειριακός αριθμός δεν είναι ευανάγνωστο.

- Τυχόν βλάβες που θα προκληθούν από τη χρήση εξαρτημάτων που δεν παρέχονται και/ή δεν είναι εγκεκριμένα από την Inglesina Baby, δε θα καλύπτονται από τους όρους της εγγύησης μας.

- Η Inglesina Baby S.p.A. αποποιείται κάθε ευθύνη για βλάβες σε πράγματα ή άτομα που προκαλούνται από ακατάλληλη και/ή λανθασμένη χρήση του προϊόντος.

- Μετά τη λήξη της περιόδου εγγύησης, η Εταιρεία εξακολουθεί να παρέχει το σέρβις των προϊόντων της έναντι αμοιβής εντός προθεσμίας τεσσάρων (4) ετών από την ημερομηνία της εισαγωγής στην αγορά των ιδίων, μετά την οποία θα αξιολογείται κατά περίπτωση η δυνατότητα παρέμβασης.

## ΑΝΤΑΛΛΑΚΤΙΚΑ / ΣΕΡΒΙΣ ΜΕΤΑ ΤΗΝ ΠΩΛΗΣΗ

- Ελέγχετε τακτικά τους μηχανισμούς ασφαλείας για να βεβαιώνετε ότι το προϊόν εξακολουθεί να λειτουργεί σωστά με το πέρασμα του χρόνου. Αν διαπιστώσετε προβλήματα και/ή βλάβες οποιουδήποτε είδους, μη χρησιμοποιήσετε το προϊόν. Επικοινωνήστε αμέσως με τον εξουσιοδοτημένο αντιπρόσωπο ή με τη Μεταγορευτική εξυπηρέτηση πελατών της Inglesina.

- Μη χρησιμοποιείτε ανταλλακτικά ή εξαρτήματα που δεν παρέχονται και/ή σε κάθε περίπτωση δεν είναι εγκεκριμένα από την Inglesina Baby S.p.A.

## ΤΙ ΠΡΕΠΕΙ ΝΑ ΚΑΝΕΤΕ ΣΕ ΠΕΡΙΠΤΩΣΗ ΑΝΑΓΚΗΣ ΓΙΑ ΣΕΡΒΙΣ

- Σε περίπτωση ανάγκης για σέρβις του προϊόντος, επικοινωνήστε αμέσως με τον Αντιπρόσωπο Inglesina από τον οποίο αγοράσατε το προϊόν, φροντίζοντας να έχετε τον “Serial Number” του αντίστοιχου προϊόντος που έχετε ζητήσει.
- Έργο του Αντιπροσώπου είναι να έρθει σε επαφή με την Inglesina για να αξιολογήσει τον πιο κατάλληλο τρόπο παρέμβασης σε κάθε περίπτωση και να παράσχει στη συνέχεια την οποιαδήποτε οδηγία.
- Η Υπηρεσία Σέρβις Inglesina διατίθεται σε κάθε περίπτωση να παράσχει όλες τις αναγκαίες πληροφορίες με έγγραφη αίτηση που πρέπει να συμπληρώνεται σε σχετικό έντυπο που διατίθεται στην ιστοσελίδα: [inglesina.com](http://inglesina.com) - τμήμα Εγγύηση και Σέρβις.

### ΣΥΜΒΟΥΛΕΣ ΓΙΑ ΤΟΝ ΚΑΘΑΡΙΣΜΟ ΚΑΙ ΤΗ ΣΥΝΤΗΡΗΣΗ ΤΟΥ ΠΡΟΪΟΝΤΟΣ

- Δεν είναι απαραίτητο να πλένετε το προϊόν πριν από τη χρήση. Η παραγωγή και η συναρμολόγηση πραγματοποιούνται σε ελεγχόμενα περιβάλλοντα και η μεταφορά είναι υγιεινή χάρη στη συσκευασία μεταφοράς. Ωστόσο, εάν θέλετε να πλύνετε το προϊόν πριν από τη χρήση, ακολουθήστε τις συμβουλές για τον καθαρισμό και τη συντήρηση του προϊόντος.
- Μη βάζετε στην αποθήκη το προϊόν αν είναι ακόμη βρεγμένο και μην το αφήνετε σε υγρό περιβάλλον γιατί μπορεί να δημιουργηθεί μούχλα.
- Φυλάσσετε το προϊόν σε στεγνό μέρος.
- Προστατέψτε το προϊόν από τους ατμοσφαιρικούς παράγοντες, νερό, βροχή ή χιόνι. Επίσης, η παρατεταμένη έκθεση στον ήλιο μπορεί να προκαλέσει αλλαγή χρώματος σε πολλά υλικά.
- Καθαρίστε τα πλαστικά μέρη με ένα υγρό πανί ή ένα ήπιο καθαριστικό. Μη χρησιμοποιείτε διαλύτες, αμμωνία ή βενζίνη.
- Η φορμαρισμένη εσωτερική επένδυση καθαρίζεται μόνο επιφανειακά με ένα υγρό πανί και ουδέτερο σαπούνι. Συνιστάται να μην τη βυθίζετε σε νερό.

### ΣΥΜΒΟΥΛΕΣ ΓΙΑ ΤΟΝ ΚΑΘΑΡΙΣΜΟ ΤΗΣ ΥΦΑΣΜΑΤΙΝΗΣ ΕΠΕΝΔΥΣΗΣ

- Σας συνιστούμε να πλένετε την επένδυση χωριστά από τα άλλα υφάσματα.
- Ακολουθήστε τις οδηγίες πλυσίματος της υφασματινής επένδυσης που αναγράφονται στις κατάλληλες ετικέτες.



Πλύσιμο σε πρόγραμμα για ευαίσθητα (30°) και στύψιμο σε χαμηλή ταχύτητα



Μη χρησιμοποιείτε χλωρίνη



Μη στεγνώνετε σε στεγνωτήριο



Στεγνώστε απλώνοντας σε σκιερό μέρος



Μη σιδερώνετε



Αποφύγετε το στεγνό καθάρισμα

- Στεγνώστε εντελώς την υφασματινή επένδυση πριν τη χρησιμοποιήσετε ή την επαναποθετήσετε.

# ΟΔΗΓΙΕΣ

## ΚΑΤΑΛΟΓΟΣ ΕΞΑΡΤΗΜΑΤΩΝ

### Εικ. 1

- A Welcome Pod
- B Κύλινδρος
- C Άκαμπτη βάση
- D Τσάντα μεταφοράς

## ΟΔΗΓΙΕΣ ΧΡΗΣΗΣ

**Εικ. 2** Το προϊόν παρέχεται έτοιμο για χρήση και περιλαμβάνει:

- μια άκαμπτη βάση (C) τοποθετημένη στην πίσω πλευρά (C1).
- έναν κύλινδρο (B) που τοποθετείται στη θήκη 1 στο Pod.
- Όλα τα φερμουάρ (A2 / C2) πλήρως κλειστά.
- Ο πάτος σωστά στερεωμένος στη σκληρή βάση χάρη στο βέλκρο (C3).

**Εικ. 3** Αφού βουλευτεί, το κεφάλι του μωρού θα πρέπει να τοποθετηθεί επάνω στην περιοχή (A1) του Pod, ενώ ο κύλινδρος (B) θα πρέπει να τοποθετηθεί κάτω από τα γόνατά του.

**Εικ. 4** Καθώς το μωρό αναπτύσσεται, προτείνεται να μετακινείτε τον κύλινδρο (B) στη βάση 2 επάνω στο Pod, και να ελέγχετε πάντα ότι το κεφάλι του μωρού ακουμπά επάνω στην περιοχή (A1) του Pod και ότι ο κύλινδρος τοποθετείται κάτω από τα γόνατά του.

## ΧΡΗΣΗ 0-3 ΜΗΝΩΝ

### ΜΕΙΩΤΗΡΑΣ ΓΙΑ ΤΟ ΚΡΕΒΑΤΙ

Από τη γέννηση έως την ηλικία των 3 μηνών, ή μέχρι το μωρό να μπορεί να γυρίζει μόνο του, αυτό το προϊόν μπορεί να χρησιμοποιηθεί ως μειωτής κούνιας για περιόδους ύπνου χωρίς επίβλεψη.

**Εικ. 5** Όταν το προϊόν χρησιμοποιείται ως μειωτήρας για το κρεβάτι, βεβαιωθείτε ότι τα δύο φερμουάρ στη βάση (C2) και το κεντρικό φερμουάρ σύνδεσης (A2) είναι πλήρως κλειστά.

**Εικ. 6** Όταν το προϊόν χρησιμοποιείται μέσα σε λίκνο ή παιδικό κρεβάτι, βεβαιωθείτε ότι το ύψος από την επιφάνεια στήριξης του βρέφους μέχρι το άνω άκρο των πλευρικών προστατευτικών είναι τουλάχιστον 200 χιλιοστά.

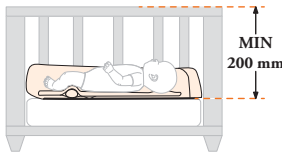

## ΧΡΗΣΗ 0-8 ΜΗΝΩΝ

### BONDING TIME / TUMMY TIME

Όταν τοποθετείτε το μωρό μπρούμυτα για ασκήσεις «Tummy Times», αφαιρέστε τον κύλινδρο.

**Εικ. 7** Για να συνοδεύει το μωρό κατά την ανάπτυξη του και να του επιτρέπει τη φυσιολογική κίνηση των ποδιών, το Welcome Pod μπορεί να ρυθμιστεί σε μήκος απλώς ανοίγοντας τα 3 φερμουάρ που βρίσκονται στην περιοχή των ποδιών (A2 / C2).

### ΣΥΝΤΗΡΗΣΗ ΠΡΟΪΟΝΤΟΣ

Αποσυναρμολογήστε το προϊόν αποκλειστικά για τη συντήρησή του. Μην αφαιρείτε ποτέ κανένα εξάρτημα όταν το προϊόν χρησιμοποιείται.

**Εικ. 8** Για να διευκολυνθεί η αφαίρεση του εξωτερικού καλύμματος (A3), αποσυνδέστε το Pod ανοίγοντας το φερμουάρ στην περιοχή των ποδιών (A2) και τα δύο φερμουάρ στη βάση (C2).

**Εικ. 9** Αφαιρέστε τον κύλινδρο (B).

**Εικ. 10** Αφαιρέστε την άκαμπτη βάση (C) από την πίσω θήκη (C1).

**Εικ. 11** Ανοίξτε το φερμουάρ στη βάση (A5) και αφαιρέστε την προδιαμορφωμένη επένδυση (A4) απελευθερώνοντας το εξωτερικό κάλυμμα (A3).

Βεβαιωθείτε ότι το προϊόν είναι εντελώς στεγνό πριν προχωρήσετε στην επανασυναρμολόγηση.

**Εικ. 12** Για να επανασυναρμολογήσετε το προϊόν, εισαγάγετε πρώτα τα άκρα της φορμαρισμένης επένδυσης (A4) στο εξωτερικό κάλυμμα (A3) με την επίπεδη βάση πάντα στραμμένη προς τα κάτω.

**Εικ. 13** Τοποθετήστε το κάλυμμα (A3) στη φορμαρισμένη επένδυση (A4) ώστε να εφαρμόσει σωστά.

**Εικ. 14** Κλείστε πρώτα το φερμουάρ στο κάτω μέρος (A5), έπειτα τα δύο φερμουάρ στη βάση (C2) και τέλος το φερμουάρ στην περιοχή των ποδιών (A2). Βεβαιωθείτε ότι όλα τα φερμουάρ είναι πλήρως κλειστά πριν ολοκληρώσετε την τοποθέτηση του Pod.

**Εικ. 15** Εισαγάγετε τη σκληρή βάση (C) στην ειδική θήκη (C1) και στη συνέχεια στερεώστε το κάτω μέρος του Pod στη βάση με το ειδικό velcro (C3).

Πριν χρησιμοποιήσετε το προϊόν, διαμορφώστε το σύμφωνα με την ηλικία του παιδιού σας.

**Προσοχή:** Βεβαιωθείτε ότι έχετε επανασυναρμολογήσει το προϊόν σωστά πριν το χρησιμοποιήσετε.

Όταν το προϊόν δεν χρησιμοποιείται, αποθηκεύστε το εντελώς στεγνό στην τσάντα μεταφοράς του (D).

# UYARI



• **ÖNEMLİ - DİKKATLİ BİR ŞEKİLDE OKUYUNUZ VE GELECEKTE BAŞVURMAK ÜZERE SAKLAYINIZ. TÜMTALİMATLARA UYMAMAK ÇOCUĞUNUZUN GÜVENLİĞİNİ TEHLİKEYE SOKABİLİR.**

• **ÇOCUĞUNUZUN GÜVENLİĞİ SİZİN SORUMLULUĞUNUZDUR.**

- Bu ürün, doğumdan itibaren 8 aya kadar bebekler için uygundur.
- Prematüre, gebeliğin 37. Haftasından önce doğan veya sağlık sorunu olan bebeklerin bu ürünü kullanmadan önce doktorunuza başvurmanız tavsiye edilir.
- Bu ürün sadece tek bir bebek ile kullanılmalıdır.
- Bu ürün ev ortamında kullanılmak üzere üretilmiştir.

## 0-3 AY KULLANIMI YATAK İÇİN DESTEK MİNDERİ

• Doğumdan itibaren 3 aylık olana kadar veya bebek kendi başına dönmeye başlayana kadar, bu ürün gözetimsiz uyku zamanları için yatak küçültücü olarak kullanılabilir.

• **BEBEK 3 AYLIK OLDUĞUNDA, KENDİ KENDİNE DÖNMEYE BAŞLADIĞINDA VEYA VÜCUT YAPISI ÜRÜN İÇERİSİNDE DOĞRU BİR ŞEKİLDE YERLEŞTİRİLMESİNE İZİN VERMEDİĞİNDE ÜRÜNÜ KULLANMAYI BIRAKIN. BOĞULMA TEHLİKESİ.**

• **YENİDOĞANIN ALTINA VEYA YANINA YASTIK, BATTANİYE VEYA EK DESTEKLER KOYMAYIN. BOĞULMA RİSKİ.**

• **BU ÜRÜNÜ YETİŞKİN YATAĞINDA KULLANMAYIN. BOĞULMA RİSKİ.**

• **BU ÜRÜNÜ YÜKSELTİLMİŞ YÜZEYLERDE (ÖRNEĞİN BİR MASA VEYA ALT DEĞİŞTİRME ÜNİTESİ) KULLANMAYIN. DÜŞME**

**TEHLİKESİ.**

• **YATAĞI AÇIK ALEVLERE VE ELEKTRİKLİ ISITICILAR, GAZLI SOBA GİBİ DİĞER YÜKSEK ISI KAYNAKLARINA YAKIN YERLEŞTİRME TEHLİKESİNE DİKKAT.**

• Bebeğin hareketlerinin, ürünün dışına yuvarlanmasına ve yan tarafına düşmesine ya da yüzüstü şekilde yatağın üzerine dönerek nefes alamayacağı bir pozisyonda kalmasına neden olabileceğinin farkında olun.

• Ürünün belirtilen yaştan daha uzun süre kullanılması, çocuk için ciddi sonuçlar doğurabilir.

• Ürün bir beşik veya çocuk yatağı içinde kullanıldığında, bebeğin yatma yüzeyi ile yan korumaların üst kenarı arasındaki yüksekliğin en az **200 mm** olduğundan emin olunmalıdır.

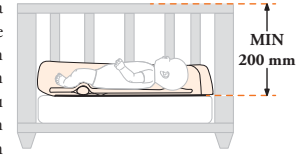

- Ürün yalnızca bir beşik veya karyola içinde, destek yüzeyinin düz, sabit ve yatay olduğundan emin olunarak kullanılabilir.
- **DİKKAT:** Ürün beşik veya karyola içine yerleştirildiğinde, ürünü rahatça alabilecek yeterli alan olduğundan emin olun.
- Ürünü puset içerisinde kullanmayın.

## KULLANIM İPUÇLARI

• Bebeğin sırtüstü pozisyonda uyutulması önerilir; yan veya yüzüstü pozisyondan kaçınılmalıdır. Welcome Pod, yenidoğanın doğru duruşunu destekleyen düz ve sert bir destek parçasıyla donatılmıştır.

• Bebeğin 6 aylık oluncaya kadar ebeveynlerin bebekle aynı odada uyuması, bebeğin veya karyolanın kendi yataklarının yanına yerleştirilmesi tavsiye edilir. Bebeğin kendi beşğinde, sert ve bebeğin boyutlarına uygun bir yatakta yalnız uyuması önerilir. Bebeğin nefes almasını engelleyebilecek kenar koruyucular, yastıklar veya çeşitli nesnelere bebeğin içinde kullanılmasından kaçınılmalıdır.

• Bebeğiniz uyurken yüzünü veya kafasını örtmeyin, yumuşak nesnelere, yastıkları veya oyuncakları ürünün içinden çıkarın.

• Bebeğin çenesinin göğsüne yaslanmadığından emin olun; nefes almasının engellenmemesi için çene ile göğüs arasında iki yetişkin parmağı kadar boşluk bırakılmalıdır.

• Oda sıcaklığına ve bebeğin gecelik kıyafetine dikkat edin; bebeğin ne çok sıcak ne de çok soğuk olduğundan emin olun. Aşırı sıcaklık, bebeğin hayatını tehlikeye atabilir. Önerilen sıcaklık 19°C'dir. Oda havası ne çok nemli ne de çok kuru olmalıdır ve havanın yenilenmesi için odanın her gün havalandırılması tavsiye edilir.

## 0-8 AYLIK İÇİN KULLANIM BONDING TIME / TUMMY TIME

- Doğumdan itibaren 8 aya kadar, ürün oyun anları, ebeveyn-

çocuk anları ve çocuğun bilişsel ve motor gelişimini destekleyen oyun anları için kullanılabilir.

• Ürünü zemin veya halı gibi düz, yüksek olmayan, sabit bir yüzeyde kullanın.

• **DİKKAT, ÇOCUĞU ASLA YALNIZ BIRAKMAYINIZ.**

• **DÜŞME TEHLİKESİ:** BEBEĞİN HAREKETLERİ ÜRÜNÜ DE HAREKET ETTİRİR. KESİNLİKLE BANKOLARIN, MASALARIN, BASAMAKLARIN, YÜKSEK YÜZEYLERİN ÜZERİNE VEYA MERDİVENLERE YAKIN YERLERE KOYMAYINIZ.

• **DÜŞME TEHLİKESİ:** BEBEĞİ TAŞIMAK VEYA YERİNİ DEĞİŞTİRMEK İÇİN KULLANMAYIN. ÜRÜNÜN YERİNİ DEĞİŞTİRMEYEN ÖNCE BEBEĞİ İÇİNDEN ALIN.

• **BOĞULMA TEHLİKESİ:** ÜRÜN YUMUŞAK YÜZEYLER ÜZERİNE DEVRİLEBİLİR VE BEBEĞİN NEFESSİZ KALMASINA NEDEN OLABİLİR. ÜRÜNÜ ASLA YETİŞKİNLER İÇİN YATAKLAR, KOLTUK VEYA DİĞER YUMUŞAK YÜZEYLER ÜZERİNDE BIRAKMAYIN.

• **BOĞULMA TEHLİKESİ:** HAVA AKIŞININ ENGELLENMESİNİ ÖNLEMELİK İÇİN BEBEĞİN YÜZÜNÜN ETRAFINDA YETERİNCE BOŞLUK OLDUĞUNU DAİMA KONTROL EDİN. OLASI BOĞULMA VEYA TAKILMA RİSKİNDEN KAÇINMAK İÇİN ÜRÜNE İP, DANTEL VEYA ŞERİT EKLEMİYİN. TEHLİKELİ OLABİLECEKLERİ İÇİN, YUMUŞAK NESNELERİ, PELUŞ OYUNCAKLARI, KORUYUCU MİNDERLERİ VEYA

KÜÇÜLTÜCÜLERİ ÜRÜNÜN İÇİNDE BIRAKMAYIN.

• **BOĞULMA TEHLİKESİ:** BEBEĞİN ALTINA VEYA YANINA BAŞKA MİNDERLER, YASTIKLAR, ÖRTÜLER VEYA DOLGULAR EKLEMİYİN.

• **DİKKAT: YARALANMA/SIKIŞMA TEHLİKESİ!** ÜRÜNÜ MOBİLYA VEYA DİĞER NESNELERİN YAKININA KOYMAYIN.

#### KULLANIM İPUÇLARI - TUMMY TIME

- Bebeğinizi yüzüstü konumda yatırdığınız zaman:
  - Daima yanında bulunmalı ve bebeğinizin davranışlarını gözlemleyerek uyanık, tetikte ve istekli olduğundan emin olmalısınız.
  - Ruloyu kaldırmalısınız.
  - İştme ve dokunma, beyaz gürültü, çocuk şarkıları ve küçük sırt masajlarıyla bebeğin duyularını harekete geçirmelisiniz.
- Emzirmeden hemen sonra veya yeni doğanın reflü sorununu yaşadığı anlarda "Tummy Time" egzersizleri yapmayın.

#### GENEL GÜVENLİK TAVSİYELERİ

- Sadece bebek için emniyetli bir ortamda ve bir yetişkinin gözetimi altında kullanın.
- Bu ürün, bebekleri araba ile taşımak için onaylanmış bir Emniyet Sisteminin yerine geçmez.
- Alt değiştirme masası, banyo aparatı, ana kucakçı, puset küçültücü, emzirme yastığı olarak kullanmayın.
- Radyatör, şömine, elektrikli ve gaz sobaları vs gibi ısı kaynakları veya açık alevlerden uzak durunuz. Ürünü bu ısı kaynaklarına yakın bırakmayın.
- Kablolara, elektrik telleri vs den çocuğu uzak tutarak tüm olası riskleri bertaraf ediniz.
- Başka çocukların yakında oyun oynayıp arabaya tırmanmamaları için aracı devamlı gözetiminde tutunuz.
- Ürün kullanılmadığı zaman, çocukların erişemeyeceği bir yerde saklanmalıdır. Ürün bir oyuncak olarak kullanılmayacaktır! Çocuğa bu ürünle oynamasına izin vermeyiniz.
- Ürünü kullanmadan evvel, çocuğunuzun güvenliği için, ambalajdan çıkan tüm plastik parçaları ve benzeri elemanları kaldırınız ve her durumda yeni doğan bebekler ve çocuklardan uzak tutunuz.
- Tutma saplı torbası, ürün kullanılmadığında veya taşıma amacıyla ürünü içine koymak için tekrar kullanılabilir. Kullanmadan önce torbayı çıkarın ve yeni doğanların ve çocukların erişemeyeceği bir yere kaldırın.
- Montaj, söküm ve ayar işlemleri sadece yetişkinler tarafından yapılmalıdır. Ürünü kullanan kişinin (bebek bakıcısı, büyükanne vs) doğru şekilde yaptığını emin olunuz.
- Ürün, bu kılavuzun içeriğini ve güvenlik uyarılarını öğrenmiş bir yetişkin tarafından kullanılmalıdır.
- Her kullanımdan önce, ürünün tüm parçalarının bu talimatlarda yer alan bilgilere göre doğru bir şekilde birleştirildiğinden emin olun.

- Herhangi bir parçası kırık, hasarlı veya eksik olan ürünü kullanmayınız.
- L'Inglesina Baby tarafından onaylanmamış veya verilmeyen başka yedek parça veya aksesuarları kullanmayınız.

### ÜRETİCİNİN GELENEKSEL GARANTİSİ

- Inglesina Baby S.p.A., Avrupa Birliği ve ticaret yaptığı Ülkelerde güncel olarak yürürlükte olan ürün ve kalite ve genel güvenlik normları/kurallarına göre tasarlanan ve üretilen her ürünü garanti eder.
- L'Inglesina Baby S.p.A., üretim sürecinde ve süreç sonunda her ürünün çeşitli kalite kontrollerine tabi tutulduğunu garanti eder. L'Inglesina Baby S.p.A., satınalma anında Yetkili Satıcı nezdinde bulunan her ürünün montaj ve üretim hatasından yoksun olduğunu garanti eder.
- Bu garanti, ürünün satın alındığı ülkeye göre değişiklik gösteren ve aksi durumda yönergeleri bu garantinin içeriğinde geçerli olan yürürlükteki ulusal mevzuatlarla tüketiciye tanınan hakları olumsuz etkilemez.
- Üründe satın alma anında veya ilgili talimatlar kılavuzunda açıklandığı gibi normal kullanım sırasında malzeme ve/veya üretim hatası ortaya çıkması halinde Inglesina Baby S.p.A. satın alındığı tarihten itibaren 24 ay boyunca garanti koşullarının geçerliliğini tanır.
- Garanti, sadece ürünün satın alındığı ülkede ve yetkili Satıcıdan satın alınması durumunda geçerlidir.
- Tanınan garantinin geçerliliği ürünü satın alan ilk sahibi içindir.
- Garanti, üretim hatası kaynaklı kusur görülen parçaların ücretsiz olarak değiştirilmesini ya da onarımını kapsamaktadır. Inglesina Baby S.p.A., garanti uygulamasını kendi takdirine bağlı olarak ürün onarımı veya değiştirilmesi yoluyla yapmaya karar verme hakkını saklı tutar.
- Garantiden yararlanmak için ürünün seri numarasının belirtilmesi ve okunaklı olarak satın alma tarihinin olduğu kontrol edilerek satın alma sırasında verilen fişin kopyasının sunulması gerekmektedir.
- Bu garanti koşulları şu hallerde düşer:
  - Ürün, ilgili talimat kılavuzunda açıkça belirtilmeyen farklı kullanım amaçlarına göre kullanıldığında.
  - İlgili talimatlar kılavuzunda öngörülenler.
  - Ürünün yetkili ve anlaşmalı olmayan servis merkezlerinde onarıma tabi tutulması.
  - Ürünün, üretici tarafından açıkça izin verilmeden gerek yapısal kısımlarında gerekse kumaş kısımlarında değişiklik ve/veya kurcalanmaya maruz kalması. Ürünlerdeki olası bir değişiklik durumunda Inglesina Baby S.p.A. herhangi bir sorumluluk kabul etmez.
  - Kullanımdaki ihmal veya dikkatsiz nedeniyle meydana gelen kusur (örn. yapısal parçaların şiddetli çarpmaya uğraması, sert kimyasallara maruz kalması, vb.).
  - Üründe uzun süreli ve sürekli günlük kullanımdan kaynaklanan normal aşınma olduğunda (örn. tekerlekler, hareketli parçalar, kumaşlar).
  - Ürünün sahibi veya başka kişiler tarafından zarara uğraması ( örneğin uçak veya başka ulaşım araçlarında bagaj olarak verilmesi).
  - Ürün, yardım için orijinal satın alma belgesinin olmadan ve/veya seri numarası olmadan veyahut fişteki satın alma tarihi ve/veya seri numarası açıkça okunaklı olmayan halde satıcıya gönderildiğinde.
- Inglesina Baby tarafından tedarik edilmemiş ve/veya onaylanmamış aksesuar kullanımından kaynaklanan herhangi

bir hasar olması durumunda garanti koşulları kapsamında olmayacaktır.

- Inglesina Baby S.p.A. ürünün uygunsuz ve / veya yanlış kullanımdan dolayı eşya veya kişilerde meydana gelen zararlardan sorumlu tutulamaz.
- Garanti süresinin bitiminden sonra Şirket, ücretli olarak kendi ürünleri ile ilgili bu ürünlerin piyasaya sunulmasından itibaren en fazla (4) yıla kadar teknik servis sunacaktır, bu süre geçtikten sonra duruma göre değerlendirilmeye alınacaktır.

### YEDEK PARÇA / SATIŞ SONRASI DESTEK

- Zamanla ürünün mükemmel fonksiyonunu sağlamak için düzenli olarak tüm emniyet aygıtlarını kontrol ediniz. Her türlü problem ve/veya arıza durumunda ürün kesinlikle kullanılmamalıdır. Böyle bir durumda derhal Inglesina Müşteri Hizmetleri ile veya yetkili satıcınızla irtibata geçiniz.
- L'Inglesina Baby tarafından onaylanmamış veya verilmeyen başka yedek parça veya aksesuarları kullanmayınız.

### SERVİSE İHTİYAÇ DUYULDUĞUNDA YAPILMAMASI GEREKENLER

- Ürün için servise ihtiyaç duyulduğunda, talep konusu olan ürünün "Seri Numarası"nı hazır bulundurarak, derhal satın alındığı Inglesina Satış Noktası ile temas kurun.
- Satış Noktasının görevi, her durum için en uygun müdahale şeklini değerlendirmek amacıyla Inglesina şirketi ile iletişim kurmak ve ardından gerekli talimatları sağlamaktır.
- Bununla beraber Inglesina Servis Merkezi, inglesina.com adresinde Garanti ve Servis bölümünde bulunan form doldurularak yazılı olarak talep edilmesi halinde, gerekli her türlü bilgiyi vermek için hizmetinizdedir.

### ÜRÜNÜ TEMİZLEME VE BAKIM İPUÇLARI

- Ürünü kullanmadan önce yıkamaya gerek yoktur. Üretim ve montaj kontrollü ortamlarda gerçekleşir ve nakliye ambalajı sayesinde nakliye hijyenik koşullarda gerçekleşir. Yine de ürünü kullanmadan önce yıkamak isterseniz, ürünün temizlenmesi ve bakımı için verilen tavsiyelere uyun.
- Ürün ıslaksa o şekilde kaldırıp saklamayınız ve rutubetli ortamda bırakmayınız aksi takdirde küflenebilir.
- Ürünü kuru bir yerde saklayınız.
- Ürünü yağmur veya kardan koruyunuz; bundan başka güneşte devamlı ve uzun süre kalması renk solmasına sebep olabilir.
- Plastik parçaları ıslak bir kumaş veya hafif deterjanla temizleyiniz; kimyasal maddeler, amonyak veya benzin kullanmayınız.
- Şekilli iç dolgu, nemli bir bez ve nötr sabun ile yalnızca yüzeysel olarak temizlenebilir. İç dolguyu suya daldırmayın.

### TEKSTİL KISIMINI TEMİZLEME İPUÇLARI

- Bebek bandaj astar kısımlarını ayrı olarak yıkamanız tavsiye edilir.
- Tekstil etiketlerde gösterilen yıkama talimatlarını uygulayınız.



Hassas yıkama programında, düşük devirli sıkma ile yıkayın (30°)



Ağartmayınız



Kurutma yapmayınız



Gölgede serili olarak kurutunuz



Ütülemeyiniz



Kuru temizleme yapmayınız

- Kullanmadan önce veya saklamadan evvel tekstil astarının iyice kurumasını bekleyiniz.

# TALİMATLAR

## PARÇA LİSTESİ

### Şekil 1

- A Welcome Pod
- B Silindir
- C Sert destek yapısı
- D Taşıma torbası

## KULLANMA TALİMATLARI

**Şekil 2** Ürünü, ilk kez kullanımı için hazır olarak tedarik edilir ve aşağıdakileri içerir:

- arka yuvasına (C1) yerleştirilmiş sert destek (C).
- Pod üzerinde 1 no'lu yuvaya yerleştirilen silindir (B).
- tüm fermuarların (A2 / C2) tamamen kapatılmış olması.
- tabanın, cırt cırt (C3) sayesinde sert tabana doğru şekilde sabitlenmiş olması.

**Şekil 3** Bebek yerine oturtulduktan sonra başı Pod alanına (A1) dayanmalıdır, silindir (B) ise dizlerinin altında kalmalıdır.

**Şekil 4** Bebeğin gelişimine göre silindirin (B) Pod yuvasına 2 kaydırılması tavsiye edilir, bu sırada her zaman bebeğin başının Pod alanına (A1) dayanıyor olmasına ve silindirin dizlerin altında kalacak şekilde olmasına dikkat edilmelidir.

## 0-3 AY KULLANIMI

### YATAK İÇİN DESTEK MİNDERİ

**Doğumdan itibaren 3 aylık olana kadar** veya bebek kendi başına dönmeye başlayana kadar, bu ürün gözetimsiz uyku zamanları için yatak küçültücü olarak kullanılabilir.

**Şekil 5** Ürün yatak için destek minderleri olarak kullanıldığında, tabandaki iki fermuarın (C2) ve ortadaki birleştirme fermuarının (A2) tamamen kapalı olduğundan.

**Şekil 6** Ürün bir beşik veya çocuk yatağı içinde kullanıldığında, bebeğin yatma yüzeyi ile yan korumaların üst kenarı arasındaki yüksekliğin en az **200 mm** olduğundan emin olunmalıdır.

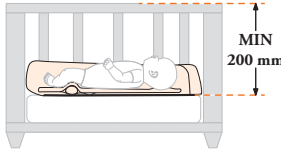

## 0-8 AY KULLANIMI

### BONDING TIME / TUMMY TIME

Bebek "Tummy Time" egzersizleri için yüz üstü konumda yatırılacağı zaman, silindir çıkarılmalıdır.

**Şekil 7** Bebeğin büyüme sürecine eşlik etmek ve bacaklarını doğal şekilde hareket ettirmesini sağlamak için, Welcome Pod ayak bölgesinde bulunan 3 fermuarın (A2 / C2) açılmasıyla kolayca uzunluk açısından ayarlanabilir.

### ÜRÜNÜN BAKIMI

Ürünü yalnızca bakımını gerçekleştirmek için sökün; **ürün kullanılmakta iken asla herhangi bir parçasını çıkarmayın.**

**Şekil 8** Dış kılıfı (A3) çıkarmayı kolaylaştırmak için, ayak bölgesindeki fermuarı (A2) ve tabandaki iki fermuarı (C2) açarak Pod'u ayırın.

**Şekil 9** Silindir (B) çıkarın.

**Şekil 10** Sert destek yapısını (C) arka yuvadan (C1) çıkarın.

**Şekil 11** Tabandaki fermuarı (A5) açın ve dış kılıfı (A3) serbest bırakmak için şekillendirilmiş dolguyu (A4) çıkarın.

Ürünün parçalarını yeniden birleştirmeden önce ürünü tamamen kurduğundan emin olun.

**Şekil 12** Ürünü yeniden birleştirmek için, ilk önce şekilli dolgunun (A4) uçlarını, yassı olan yüz her zaman aşağı bakacak şekilde dış giydirmenin (A3) içine yerleştirin.

**Şekil 13** Dış giydirmeyi (A3) şekilli dolguyu (A4) doğru şekilde saracak şekilde giydirin.

**Şekil 14** Önce tabandaki fermuarı (A5), ardından taban kısmındaki iki fermuarı (C2) ve son olarak ayak bölgesindeki fermuarı (A2) kapatın; Pod'u giydirmeyi tamamlamadan önce tüm fermuarların tamamen kapalı olduğundan emin olun.

**Şekil 15** Sert destek yapısını (C) ilgili yuvasına (C1) yerleştirin, ardından Pod'un tabanını cırt bant (C3) ile tabana sabitleyin.

Ürünü kullanmadan önce, bebeğinizin yaşına uygun şekilde ayarlayın.

**Dikkat: ürünü kullanmadan önce doğru şekilde birleştirdiğinizden emin olun.**

Ürün kullanımında değilken, ürünü tamamen kuru bir şekilde taşıma torbasının (D) içinde muhafaza edin.

# 주의사항



• **중요 - 이 설명서를 주의해서 읽고 나중에 참조하기 위해 잘 보관하십시오.**

여기에 적힌 지침들을 따르지 않을 경우 아이의 안전에 영향을 초래할 수 있습니다.

• **아이의 안전은 사용자의 책임입니다.**

- 이 제품은 신생아부터 최고 8개월까지의 유아에게 적합합니다.
- 임신 37주 전 태어난 미숙아나 건강상의 문제가 있는 아기의 경우, 이 제품을 사용하기 전에 의사와 상담하는 것이 좋습니다.
- 이 제품에는 어린이 한 명만 탑승할 수 있습니다.
- 이 제품은 실내 환경에서 사용하기 위한 목적으로 설계되었습니다.

사용 연령: 생후 0~3개월  
신생아 침대 리덕션 쿠션

- 출생부터 생후 3개월까지, 또는 아기가 스스로 몸을 뒤집을 수 있을 때까지, 이 제품은 보호자 없이 재우는 시간 동안 침대용 리덕서로 사용할 수 있습니다.
- 아기가 3개월에 도달했거나, 스스로 뒤집기 시작했거나, 체격이 커져 제품 내에 올바르게 배치할 수 없는 경우에는 제품 사용을 중단하십시오. **질식 위험이 있습니다.**
- 아기 아래나 옆에 베개, 담요 또는 추가적인 쿠션을 사용하지 마십시오. **질식 위험이 있습니다.**
- 이 제품을 성인용 침대에서 사용하지 마십시오. **질식 위험이 있습니다.**
- 이 제품을 높은 표면(예: 테이블이나 기저귀 교환대)에서 사용하지 마십시오. **낙상 위험이 있습니다.**
- 침대를 열린 불꽃이나 전기 히터, 가스 히터 등과 같은 강한 열원 근처에 두는 것은 위험하므로 주의하십시오.
- 아기의 움직임으로 인해 제품 밖으로 굴러 떨어지거나, 옆으로 넘어지거나, 얼굴이 아래로 향한 채 매트리스에 눌려 숨을 쉬지 못할 수 있으므로 주의하십시오.
- 권장 연령을 초과하여 제품을 사용할 경우 아기에게 심각한 결과를 초래할 수 있습니다.

- 제품을 요람이나 유아용 침대 안에서 사용할 경우, 아기의 지지면으로부터 측면 보호대 상단까지의 높이가 최소 **200mm** 이상인지 확인하십시오.

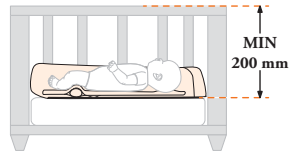

- 제품은 아기 침대나 요람 내부에서만 사용할 수 있으며, 바닥이 평평하고 안정적이며 수평인지 반드시 확인해야 합니다.
- **주의:** 제품을 요람이나 아기 침대 안에 놓을 때, 제품이 편안하게 들어갈 수 있는 충분한 공간이 있는지 확인하십시오.
- 제품을 유모차 안에서 사용하지 마십시오.

## 사용자 팁

- 아기는 옆으로 눕거나 엎드린 자세를 피하고 등을 대고 눕혀 재우는 것이 권장됩니다. Welcome Pod에는 신생아의 올바른 자세를 도와주는 평평하고 단단한 인서트가 포함되어 있습니다.
- 생후 6개월까지는 아기의 침대나 요람을 부모의 침대 옆에 두고 같은 방에서 자는 것이 권장됩니다. 아기는 단단하고 침대 크기에 맞는 매트리스 위에서 혼자 자는 것이 좋습니다. 아기의 호흡을 방해할 수 있는 베개, 베개, 또는 기타 다양한 물건을 침대 안에 두는 것은 피해야 합니다.
- 아기가 자는 동안 얼굴이나 머리를 가리지 말고 부드러운 물체, 베개 및 장난감을 제품에서 제거하십시오.
- 아기의 턱이 가슴에 닿지 않도록 하고, 턱과 가슴 사이에 성인 손가락 두 개가 들어갈 정도의 공간을 남겨 호흡이 방해받지 않도록 하세요.
- 아기의 잠옷과 방의 온도를 고려하여 아기가 너무 덥지도 춥지도 않도록 하세요. 과도한 열은 아기의 생명을 위협할 수 있습니다. 권장 실내 온도는 19°C입니다. 방 안의 공기는 너무 습하거나 너무 건조해서는 안 되며, 매일 환기를 시켜 공기를 순환시키는 것이 좋습니다.

생후 0~8개월  
BONDING TIME / TUMMY TIME

- 신생아부터 생후 8개월까지, 이 제품을 놀이 시간, 안아주기, 아기 정신 및 운동 발달 촉진 활동 준비에 사용할 수 있습니다.
- 본 제품은 바닥 또는 카펫과 같은 평평하고 굴곡이 없으며 안정적인 표면에서 사용하십시오.
- **경고, 아이를 절대 혼자 두지 마십시오.**
- **추락 위험:** 아기가 움직이면 제품이 미끄러질 수 있습니다. 카운터 상단, 테이블, 계단, 기타 표면이 높은 곳이나 계단 가까이에 제품을 놓지 마십시오. 항상 평평하고 안정적이며 마른 바닥에 놓도록 하십시오.
- **추락 위험:** 아기를 운반 또는 이동하기 위한 목적으로 사용하지 마십시오.

제품을 이동하기 전에 아기를 나오게 하십시오.

• **질식 위험:** 부드러운 표면 위에서는 제품이 뒤집혀 아기가 질식할 수 있습니다. 제품을 어른용 침대, 소파 등의 부드러운 표면 위에 올려놓아서는 절대로 안 됩니다.

• **질식 위험:** 항상 공기 흐름을 막지 않도록 아기의 얼굴 주변에 충분한 공간이 있는지 확인하십시오. 목 졸림 또는 끼임 위험을 방지하기 위해서, 제품에 실, 줄 또는 끈을 두지 마십시오. 위험할 수 있으므로, 제품 내에 부드러운 물건, 부드러운 장난감, 범퍼, 어댑터를 두지 마십시오.

• **질식 위험:** 유아의 옆이나 아래에 다른 매트리스, 쿠션, 담요 또는 여분의 패딩을 놓지 마십시오.

• **경고: 부상/감염의 위험!** 제품을 가구나 다른 물체 가까이 두지 마십시오.

**사용자 팁 - TUMMY TIME**

- 아기를 엎드린 자세로 놓을 때에는 다음 사항을 준수하십시오.
  - 항상 곁에 있고, 아기의 행동을 관찰하여 아기가 깨어있으며, 주의력이 있는 상태이고 올바른 자세를 유지하고 있는지 확인하십시오.
  - 실린더를 제거합니다.
  - 백색 소음, 노래, 가벼운 등 문지르기를 통해 청각, 촉각을 이용하여 아이의 감각을 자극합니다.
- 수유 후 또는 신생아가 역류를 겪을 때에는 «Tummy Time» 을 시행하지 마십시오.

**일반적인 안전 수칙**

- 아이에게 안전한 환경에서 성인의 감독하에만 사용하십시오.
- 이 제품은 아이를 차량으로 이동시키기 위한 어린이용 카시트를 대체하지 않습니다.
- 다음 용도로 사용하지 마십시오: 기저귀 교환대, 욕조, 바운서, 유모차 어댑터, 수유 쿠션.
- 이 제품이 안전 장치가 없는 불꽃, 혹은 히터, 벽난로, 전기 혹은 가스렌지 등에 가까이 두지 않도록 주의하십시오.
- 위험요소가 될 수 있는 모든 것 (예를 들어 전기줄, 철사, 등) 에 아이가 가까이 하지 않도록 주의하십시오.
- 제품의 근처 혹은 위로 다른 아이 혹은 애완동물이 놀거나 올라타지 않도록 하십시오.
- 제품을 사용하지 않을 시에는 아이들 손에 닿지 않는 곳에

보관하십시오. 이 제품은 아이들의 장난감으로 사용되어서는 안 됩니다! 아이들이 이 제품을 장난감으로 사용하지 않도록 하십시오.

- 이 제품을 사용하기 전, 아이의 안전을 위해 제품 포장에 사용된 모든 비닐 팩 또는 부속물들을 제거해 주시고 신생아들이나 아이들에게서 멀리 놓아 두십시오.
- 손잡이가 달린 포장재는 제품을 사용하지 않을 때나 제품을 운반할 때 재사용할 수 있습니다. 사용 전 포장재를 제거하고 아기 또는 어린이의 손이 닿지 않는 곳에 보관하십시오.
- 제품 조립, 분리, 조절 작업은 오직 성인만이 실행할 수 있습니다. 이 제품을 사용하는 모든 사람들 (아기 부모, 조부모, 친인척 등)이 이 제품의 바른 사용법을 알고 있도록 하십시오.
- 제품은 반드시 이 매뉴얼 및 안전 주의사항의 내용을 읽고 이해하는 성인이 사용해야 합니다.
- 매년 사용하기 전에 모든 제품 구성요소가 이러한 지침에서 제공하는 정보에 따라 올바르게 조립되었는지 확인해야 합니다.
- 캐리코트의 부품이 파손, 파괴 또는 누락된 경우 사용하지 마십시오.
- L'Inglesina Baby 에서 제공되거나 승인되지 않은 부속 혹은 액세서리를 사용하지 마십시오.

**제조업체의 기존 보증**

- Inglesina Baby S.p.A. 는 이 제품이 유럽 공동체 국가와 시장 국가에서 현재 일반적으로 준수하는 제품과 품질 및 안전에 대한 규범/규칙에 따라서 설계되었고 제조 되었음을 보장합니다.
- Inglesina Baby S.p.A. 는 생산 프로세스의 진행 및 종료 시 제품의 품질에 대해 다양한 방법으로 품질 검사를 했음을 보장합니다. Inglesina Baby S.p.A. 는 공인 대리점에서 구입할 당시에 제품이 조립 및 제조의 결함 없어야함을 보장합니다.
- 이 보증서는 구입자들의 법적인 권리를 인정해 주기 위한 것이며 제품을 구입한 나라마다 나름대로의 규정을 정할 수 있지만, 보증과 규정의 대립이 발생하는 경우에는 이 제품의 보증을 우선합니다.
- 제품 구입시 제조 이상이 있거나 제품에 문제가 있을 시 사용중에도 제품 이상이 발생되면 사용방법을 참고하고, 본 L'Inglesina Baby S.p.A. 는 구입한 날로부터 24 개월까지 품질을 보증합니다.
- 보증서는 단지 물품을 구매한 나라에서만 그 효력을 발휘하며 공인 대리점에서 구매한 경우에만 효력이 있습니다.
- 보증서는 최초 제품 구매자에 한해 효력을 발휘합니다.
- 보증서는 제품 제조 결함이나 물건의 이상이 있을 시 반품 및 수리가 가능합니다. L'Inglesina Baby S.p. A 는 기능에 따라 제품의 교환 및 수리에 관한 보증서를 첨부하지를 결정합니다.
- 보증서를 유용하게 쓰기 위해서 제품의 일련 번호나 제품 구입 시 받은 영수증을 구입일 및 내용을 정확히 읽을수 있는 상태로 보관하십시오.
- 소개된 보증 조건들은 다음과 같은 경우에 권리가 소멸됩니다.
  - 본 제품이 해당 사용 설명서에 명확하게 지시된 것과 다른 사용 목적으로 사용된 경우.
  - 본 제품이 해당 사용 설명서에서 지정한 바를 지키지 않는 방식으로 사용된 경우.
  - 제품이 공인되었거나 계약된 소비자 센터가 아닌 곳에서 수리 했을 경우.
  - 제품을 제조사로부터 공식 인증받지 않은 곳에 천이나 구조의 부분들을 수정 및 조작했을 경우에는 Inglesina Baby S.p.A. 는 제품에 대해 어떠한 책임도 지지 않습니다.
  - 과실로 인한 결함 및 부주의한 사용 (예. 구조 부품들의

## 유모차 직물 세탁 시 팁

- 내부 시트는 다른 직물과는 따로 세탁을 할 것을 권장합니다.
- 시트의 라벨 설명에 따른 방법으로 세탁을 해주시기 바랍니다.



부드러운 코스로 세탁하고 (30°) 낮은 속도로 탈수하세요



탈색제를 사용하지 마십시오



세탁기의 건조기능을 사용하지 마십시오



약간 기운 상태로 그늘에서 말리십시오



다림질을 하지 마십시오



드라이클리닝을 하지 마십시오

- 완전히 건조된 상태에서 내부 시트를 사용하거나 보관하십시오.

## 교환/판매 후 서비스

- 시간이 흘러도 제품의 완벽한 기능을 보장하기 위해서 안전장치의 정기적 점검을 해주십시오. 만약 제품에 문제가 있거나 어떠한 하자가 있을 경우, 제품을 사용하지 마십시오. 바로 Inglesina 제품 대리점 혹은 소비자센터로 연락주시기 바랍니다.
- L'Inglesina Baby 에서 제공되거나 승인되지 않은 부속 혹은 액세서리를 사용하지 마십시오.

## 서비스가 필요한 경우 무엇을 합니까

- 제품에 서비스가 필요한 경우, 해당 제품에 관련된 “일련번호”를 가지고 있는지 확인하고 바로 물건을 구입한 대리점에 연락하십시오.
- 대리점의 의무는 각각의 경우에 적합한 조정 방법을 평가하여 Inglesina 와 연락하고 마지막으로 후속 지도를 제공해야 합니다.
- Inglesina 소비자 센터는 소개된 웹 사이트 Inglesina: inglesina.com 의 보증 및 서비스 부분에 적절한 양식을 작성하는 것을 통하여 필요한 모든 정보를 제공해야 합니다.

## 제품의 유지 및 관리

- 사용 전 세척할 필요가 없습니다. 생산 및 조립 공정은 통제된 환경에서 이루어지며 운송 또한 전용 포장을 사용하여 위생적으로 진행됩니다.
- 만약 사용 전 세척하기 원하는 경우, 제품 세척 및 관리 방법에 대한 권장 사항을 따르시기 바랍니다.
- 제품의 곰팡이 방지를 위하여 제품이 아직 젖어있는 상태일 경우 보관을 하지 마시고, 제품을 습기가 찬 곳에 보관하지 마시기 바랍니다.
- 제품을 건조한 환경에 보관해 주시기 바랍니다.
- 바람, 물, 비, 눈 등에서 제품을 보호해 주시기 바랍니다. 또한, 장시간 햇살에 이 제품을 노출할 경우 제품의 색이 바랄 수 있습니다.
- 플라스틱 부품을 젖은 천 또는 순한 세척제를 적신 천으로 세척하십시오. 솔벤트, 암모니아 또는 벤젠을 사용하지 마시기 바랍니다.
- U자형 패딩은 젖은 천 또는 순한 비누로 표면만을 세척하시기 바랍니다. 물에 담그지 않는 것을 권장합니다.

# 설명서

## 부속품 내역

### 그림 1

- A 웰컴 패드
- B 실린더
- C 지지대
- D 이동 가방

## 사용 안내

**그림 2** 제품은 그대로 사용을 시작할 수 있도록 올바르게 준비된 상태로 제공됩니다.

- 뒷부분 슬롯(C1)에 삽입된 단단한 지지대(C).
- 실린더는 (B) 패드 (Pod) 내 하우징 1 안에 넣습니다.
- 모든 지퍼(A2 / C2)가 완전히 닫혀 있는지 확인하십시오.
- 벨크로(C3)를 이용해 바닥이 단단한 지지대에 제대로 고정되어 있는지 확인하십시오.

**그림 3** 아기를 얹힌 후, 머리는 (A1) 위치(패드에서 - Pod)에 기대야 하며, 실린더 (B) 는 아기의 무릎 아래 놓여야 합니다.

**그림 4** 아기의 성장에 맞춰 실린더 (B) 를 위치 2 (패드에서) 로 옮기고, 아기의 머리가 항상 (A1) 위치(패드에서 - Pod)에 있는지 확인하며 실린더는 아기의 무릎 아래 놓여야 합니다.

사용 연령: 생후 0~3개월

## 신생아 침대 리덕션 쿠션

출생부터 생후 3개월까지, 또는 아기가 스스로 몸을 뒤집을 수 있을 때까지, 이 제품은 보호자 없이 재우는 시간 동안 침대용 리듀서로 사용할 수 있습니다.

**그림 5** 신생아 침대 리덕션 쿠션을 사용할 때에는, 바닥의 두 개 지퍼(C2)와 중앙 연결 지퍼(A2)가 완전히 닫혀 있는지.

**그림 6** 제품을 요람이나 유아용 침대 안에서 사용할 경우, 아기의 지지면으로부터 측면 보호대 상단까지의 높이가 최소 200mm 이상인지 확인하십시오.

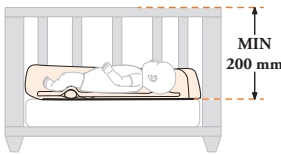

사용 연령: 생후 0~8개월

## BONDING TIME / TUMMY TIME

«Tummy Time» 운동을 시키려고 아이를 엎드린 자세로 놓는 경우에는 실린더를 제거합니다.

**그림 7** 아기가 성장하는 동안 함께하며 다리의 자연스러운 움직임을 가능하게 하기 위해, Welcome Pod는 발 부분에 있는 3개의 지퍼(A2 / C2)를 열어 길이를 간단하게 조절할 수 있습니다.

## 제품 유지 관리

제품 분해는 유지 관리 목적으로만 행해야 합니다. **제품 사용 중에는 어떠한 경우에도 부속품을 제거하지 마십시오.**

**그림 8** 외부 커버(A3)를 쉽게 분리하려면, 발 부분 지퍼(A2)와 바닥의 두 지퍼(C2)를 열어 Pod를 분리하십시오.

**그림 9** 실린더(B)를 제거합니다.

**그림 10** 지지대(C)를 밀면 하우징(C1)에서 밀어서 꺼냅니다.

**그림 11** 하단 지퍼(A5)를 열고, 외부 커버(A3)를 분리하기 위해 성형된 내장재(A4)를 분리하십시오.

다시 조립하기 전에는 제품이 완전히 건조되었는지 확인합니다.

**그림 12** 제품을 재조립하려면, 먼저 U자형 패딩(A4)의 그트머리를 외부 커버(A3) 안으로 넣습니다. 이때, 평평한 바닥면이 항상 아래를 향하게 합니다.

**그림 13** 커버(A3) 안에 U자형 패딩(A4)을 꼭 맞게 넣고, 커버가 뒤틀리거나 구겨진 곳이 없도록 적절히 조정합니다.

**그림 14** 먼저 바닥 지퍼(A5)를 닫고, 그 다음에 바닥의 두 지퍼(C2)를 닫은 후, 발 부분 지퍼(A2)를 닫습니다. Pod 조립을 마치기 전에 모든 지퍼가 완전히 잠겼는지 확인하십시오.

**그림 15** 지지대(C)를 전용 하우징(C1)에 삽입한 후, 벨크로(C3)를 사용하여 Pod의 바닥을 베이스에 단단히 고정합니다. 제품을 사용하기 전, 아이의 연령에 따라 환경을 설정합니다.

**주의: 사용하기 전에 제품이 정확히 재조립되었는지 확인합니다.**

제품을 사용하지 않을 때에는, 완전히 건조된 상태에서 이동 가방(D) 안에 보관합니다.

# تحذيرات

- يجب الانتباه إلى أن حركات الطفل قد تؤدي إلى تدحرجه خارج المنتج وسقوطه على جانبه أو استقراره على وجهه فوق المرتبة، في وضع قد لا يتمكن فيه من التنفس.
- استخدام المنتج بعد العمر المحدد قد يؤدي إلى عواقب خطيرة على الطفل.

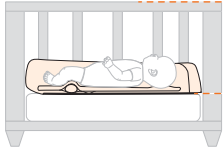

- عند استخدام المنتج داخل مهد أو سرير للأطفال، يجب التأكد من أن الارتفاع من سطح ارتكاز الطفل إلى الحافة العلوية للحواز الجانبية لا يقل عن 200 مم.

- يمكن استخدام المنتج فقط داخل مهد أو سرير للأطفال، مع التأكد من أن سطح الارتكاز مستو وثابت وأقوى.
- **تحذير:** عند وضع المنتج داخل المهد أو السرير، يجب التأكد من وجود مساحة كافية لاحتواء المنتج بشكل مريح.
- لا تستخدم المنتج داخل عربة الأطفال.

## نصائح الاستخدام

- يُوصى بأن ينام الطفل على ظهره، وتجنّب وضعية النوم على الجنب أو على البطن. يحتوي Welcome Pod على إدخال مُسطّح وصلب يساعد على الحفاظ على الوضعية الصحيحة لحدِيثِي الولادة.
- حتى عمر 6 أشهر، يُوصى بأن ينام الوالدان في نفس الغرفة مع الطفل، مع وضع سريره أو مهده بجانب سريره. يُوصى بأن ينام الطفل بمفرده في سريره، على مرتبة صلبة ومطابقة لأبعاد السرير. يجب تجنّب استخدام الحواجز المبطنة، الوسائد أو أي أغراض أخرى داخل السرير قد تعيق تنفّس الطفل.
- لا تغط وجه طفلك أو رأسه أثناء النوم، وأزل الأشياء الناعمة والوسائد والألعاب من المنتج.
- تأكد من أن ذقن الطفل لا يستند إلى صدره، واترك مسافة تعادل إصبعي شخص بالغ بين الذقن والصدر لتجنب أي عائق في التنفس.
- يجب أخذ درجة حرارة الغرفة وملابس نوم الطفل في الاعتبار، مع التأكد من أن الطفل ليس دافئاً جداً ولا بارداً جداً؛ فارتفاع درجة الحرارة بشكل مفرط قد يشكل خطراً على حياة الطفل. يُوصى بدرجة حرارة تبلغ 19 درجة مئوية. يجب أن لا تكون رطوبة الهواء في الغرفة مرتفعة جداً ولا منخفضة جداً، ويُنصح بتهوية الغرفة يومياً لتجديد الهواء.

## استخدام 0-8 أشهر

BONDING TIME / TUMMY TIME

- من الولادة حتى عمر 8 أشهر يمكن استخدام المنتج للحظات اللعب والملاطفة والتمارين التحضيرية للنمو المعرفي والحركي للطفل.
- استخدم المنتج على سطح مستو وثابت وغير مرتفع، مثل

• هام - اقرأ بعناية واحتفظ بالمرجع المستقبلي. قد تتعرض سلامة طفلكم للخطر



إذا لم تلتزموا بهذه التعليمات.

• إن سلامة الطفل هي مسؤوليتكم.

- هذا المنتج مناسب للأطفال حديثي الولادة وحتى عمر 8 شهور.
- بالنسبة للأطفال المبتسرين، أي من وُلدوا في أقل من 37 أسابيع حمل، أو الأطفال الذين يعانون من حالات طبية، فننصح باستشارة طبيبك قبل استخدام هذا المنتج.
- يُستخدَم هذا المنتج مع طفل واحد فقط.
- تم تصميم هذا المنتج للاستخدام في بيئة منزلية.

الاستخدام من 0 إلى 3 أشهر  
مُقلّل للسرير

- منذ الولادة وحتى عمر 3 أشهر، أو حتى يتمكن الطفل من التقلب بمفرده، يمكن استخدام هذا المنتج كمُقلّل لحجم السرير لفترات النوم بدون إشراف.

• التوقف عن استخدام المنتج عندما يبلغ الطفل 3 أشهر من العمر، أو يبدأ في التقلب بمفرده، أو عندما يصبح جسمه كبيراً لدرجة لا تسمح بوضعه بشكل صحيح داخل المنتج. **خطر الاختناق.**

• لا تُستخدَم وسادات أو بطانات أو حشواً إضافياً تحت أو بجانب الرضيع. **خطر الاختناق.**

• لا تُستخدَم هذا المنتج في سريرٍ للبالغين. **خطر الاختناق.**

• لا تُستخدَم هذا المنتج على أسطح مُرتفعة (مثل طاولة أو طاولة تغيير). **خطر السقوط.**

• تنبيه: خطر وضع السرير قُرب اللهب المُباشِر ومصادر الحرارة المُرتفعة، مثل المواقِد الكهَرَبائية، ومواقِد الغاز، إلخ.

- طريق الضجيج الأبيض والأغاني والتدليك الخفيف للظهر
- لا تقم بعمل "Tummy Time" مباشرة بعد الرضاعة أو في الأوقات التي يعاني فيها الطفل من الارتجاع.

### نصائح عامة للسلامة

- استخدم المنتج فقط في بيئة آمنة للطفل وتحت إشراف الكبار
- لا يحل هذا المنتج محل نظام تقييد الحركة المعتمد لنقل الأطفال بالسيارة.
- لا تستخدم المنتج: كطاوله تغيير للطفل، أو جهاز للحمام، أو كرسي هزاز، أو وسادة تضييق لعربة الأطفال، أو وسادة ارضاع.
- إدراك خطورة وجود مصدر نار متحرك أو غيره من مصادر الحرارة مثل مشعاع التدفئة، والمواقف، وأجهزة التدفئة الكهربائية والغازية، وغيرها: يجب عدم ترك المنتج قريباً من مصادر الحرارة هذه.
- التأكد من الاحتفاظ بجميع مصادر الخطر الممكنة (مثل: الأسلاك، الأسلاك الكهربائية وغيرها) بعيداً عن متناول الأطفال.
- عدم السماح لأطفال آخرين أو للحيوانات باللعب دون مراقبة بالقرب من المنتج أو بالتسلق عليه.
- في حالات عدم الاستخدام، يجب الاحتفاظ بالمنتج بعيداً عن متناول الأطفال. يجب عدم استخدام المنتج كلعبة! لا تسمح للطفل باللعب بهذا المنتج.
- من أجل سلامة طفلكم، وقبل استخدام المنتج، يجب إزالة جميع الأكياس البلاستيكية والمواد المستخدمة في التغليف والتخلص منها أو الحفاظ عليها بعيدة عن متناول المواليد الجدد أو الأطفال.
- يمكن إعادة استخدام العبوة ذات المقيض للتخزين عندما لا تكون قيد الاستخدام أو للنقل. قبل الاستخدام، قم بإزالتها واحتفظ بها بعيداً عن متناول الأطفال والرضع.
- يجب أن يقوم شخص بالغ فقط بأعمال التركيب والفك والضبط. يجب التأكد من أن مستخدم المنتج (المرقيات، الجدات، إلخ) على دراية بكيفية العمل الصحيحة للمنتج.
- يجب استخدام المنتج من قِبل شخص بالغ على علم بمحتويات هذا الدليل وتحذيرات السلامة.
- قِبل كل استخدام، تأكد من تجميع كل عناصر المنتج بشكل صحيح وفقاً للمعلومات الواردة في هذه التعليمات.
- لا تستخدم المنتج عند وجود أي أجزاء مكسورة أو متضررة أو ناقصة فيه.
- لا تقم باستخدام قطع غيار وملحقات لم يتم تزويدها و/أو اعتمادها من قِبل شركة L'Inglesina Baby S.p.A.

### الضمان التقليدي (الإضافي) للشركة المصنعة

- تضمن شركة إنجليسينا بابي ش.م. L'Inglesina Baby S.p.A. أن هذا المنتج قد تم تصميمه وتصنيعه وفقاً لقواعد/قوانين المنتج والجودة والسلامة العامة السارية حالياً في دول الاتحاد الأوروبي ودول التسويق.
- تضمن شركة إنجليسينا بابي ش.م. L'Inglesina Baby S.p.A.

- يجب عدم ترك الطفل دون مراقبة أبداً
- **خطر السقوط:** حركات الطفل يمكنها أن تؤدي إلى تزعزُع المنتج من مكانه. لا تضع هذا المنتج على الموائد أو الطاولات أو درجات السلالم أو الأسطح المرتفعة أو بالقرب من السلالم.
- **خطر السقوط:** لا تستخدم المنتج لحمل طفلك أو نقله. قم بإزالة الطفل قبل تحريك المنتج.
- **خطر الاختناق:** يمكن أن يميل المنتج على الأسطح الناعمة ويختنق الطفل. لا تضع المنتج أبداً على أسرة البالغين أو الأرائك أو الأسطح الناعمة الأخرى.
- **خطر الاختناق:** تأكد دائماً من وجود مساحة كافية حول وجه الطفل لتجنب إعاقة تدفق الهواء. لتجنب مخاطر الاختناق أو التقييد المحتملة، لا تضيف أي أربطة أو شرائط إلى المنتج. لا تترك أي أشياء لينة الملمس أو دُمي أو مصدات أو وسائد تضيق في المنتج نظراً لخطورتها
- **خطر الاختناق:** لا تقم بإضافة مراتب أو وسادات أو بطانيات أو حشوات أخرى أسفل الطفل أو بجواره.
- **انتبه: خطر الإصابة بجروح/الانحباس!** لا تضع المنتج بالقرب من الأثاث أو الأغراض الأخرى.

### نصائح للاستخدام- TUMMY TIME

- عند وضع الطفل على بطنه، يوصى بما يلي:
  - كن حاضراً دائماً وتأكد أن الطفل مستيقظ ومتيقظ ومستعد من خلال مراقبة سلوكه.
  - انزع الأسطوانة.
  - قم بتحفيز حواس الطفل من خلال السمع واللمس، عن

مسئوليتها تماماً عن أي أضرار تلحق بالأشياء أو الأشخاص ناتجة عن استخدام غير مناسب و/أو غير صحيح للمنتج.

- بعد انتهاء فترة الضمان، تضمن الشركة على أي حال دعم منتجاتها الخاصة في خلال حد أقصى 4 سنوات من تاريخ طرح المنتج نفسه في السوق، لكن فيما بعد ذلك، سوف يتم تقدير إمكانية التدخل لكل حالة فردية.

### قطع غيار / خدمة ما بعد البيع

- قم دورياً بفحص أجهزة الأمان للتأكد من أنها تعمل بطريقة سليمة مع مرور الوقت. في حالة مقابلة مشاكل و/أو عيوب من أي نوع، لا تستخدم المنتج. اتصل على الفور بالبائع المُعتمد أو مركز خدمة العملاء إنجليسينا.
- لا تقم باستخدام قطع غيار وملحقات لم يتم تزويدها و/أو اعتمادها من قبل شركة L'Inglesina Baby S.p.A.

### ماذا تفعل في حالة ضرورة الدعم

- في حالة ضرورة الدعم الخاصة بالمنتج، اتصل على الفور ببائع إنجليسينا الذي قمت منه بشراء الجهاز، وتأكد من إمكانية الحصول على الرقم التسلسلي للجهاز الذي تقدم طلب الدعم من أجله.
- إن واجب البائع هو الاتصال بشركة إنجليسينا لتقييم أنسب طريقة للتدخل في كل حالة على حدة وفي النهاية تقديم التعليمات اللازمة.
- إن خدمة الدعم إنجليسينا على استعداد لتقديم التعليمات اللازمة، عن طريق تقديم طلب مكتوب يجب أن تكمله على النموذج الخاص الموجود على الموقع الإلكتروني [inglesina.com](http://inglesina.com)
- قسم الضمان والدعم.

### نصائح للتنظيف وصيانة المنتج

- لا يلزم غسل المنتج قبل الاستخدام. يتم الإنتاج والتجميع في بيئات خاضعة للرقابة ويكون النقل صحياً بفضل الأغلفة المخصصة للنقل.
- ومع ذلك، إذا كنت ترغب في غسل المنتج قبل الاستخدام، فاتبع التوصيات الخاصة بتنظيف المنتج وصيانتها.
- لا تعد المنتج لمكانه إذا كان ما زال مبتلاً وعدم تركه في أماكن رطبة لمنع تكون العفن.
- يجب الحفاظ على المنتج في مكان جاف.
- يجب حماية المنتج من العوامل الجوية والماء والمطر والتلج؛ كذلك، فإن تعرض المنتج الطويل لأشعة الشمس قد يؤدي لتغيير ألوان العديد من المواد.
- يجب تنظيف الأجزاء البلاستيكية بقطعة قماش رطبة أو مادة تنظيف خفيفة؛ يجب عدم استخدام المُنظفات أو الأمونيا أو البنزين.
- لا يمكن تنظيف الحشوة الداخلية المشكّلة إلا بشكل سطحي بقطعة قماش مبللة وصابون محايد. يوصى بعدم غمره في الماء

أن هذا المنتج خضع للعديد من اختبارات الجودة أثناء عملية الإنتاج وفي عند الانتهاء منها. تضمن شركة إنجليسينا بابي ذ.م.م L'Inglesina Baby S.p.A. أن هذا المنتج كان خالي من أي عيوب تركيب أو تصنيع عند شراءه من البائع المُعتمد.

- لا يبطل هذا الضمان حقوق المستهلك المقررة في التشريعات الوطنية المعمول بها، والتي تختلف باختلاف البلد التي يباع فيها أو الأحكام السائدة في هذا الضمان في حالة وجود أي تعارض.
- في حال اكتشاف أية عيوب في المواد أو التصنيع أثناء الشراء أو الاستخدام العادي، كما هو موضح في دليل التعليمات المناسبة، فإن Inglesina Baby S.p.A تمنح ضماناً لمدة 24 شهراً متواصلاً من تاريخ الشراء.
- الضمان سار فقط في البلدان التي تمت فيها عملية الشراء والتي كان الشراء فيها من وكيل معتمد.
- الضمان المقرر صالح فقط لأول مالك للمنتج الذي تم شراؤه.
- يغطي الضمان أية تبديلات أو يقدم الصيانة المجانية للأجزاء ذات العيوب التصنيعية. وتحتفظ L'Inglesina Baby S.p.A بحق تحديد ما إذا كان الضمان سيطبق من خلال تبديل المنتج بأخر جديد أو إجراء صيانة له.
- ومن أجل تطبيق الضمان، يجب تقديم الرقم التسلسلي للمنتج بالإضافة إلى الفاتورة المحررة وقت شراء المنتج، مع ضرورة أن يكون تاريخ البيع محرزاً بشكل واضح ويمكن قراءته.
- يسقط الضمان في حالة أنه:
  - أن يستخدم المنتج لأغراض لم تتم الإشارة إليها صراحة في دليل التعليمات ذات الصلة.
  - أن يخضع المنتج للصيانة من قبل مراكز خدمة عملاء غير تابعة للشركة وغير معتمدة.
  - تم تصليح المنتج لدى مراكز دعم غير مُعتمدة وغير مُتفق عليها.
  - خضع المنتج لتغييرات و/أو عبث، سواء في الجزء الهيكلي أو في جزء القماش، غير مصرح به بوضوح من قبل جهة التصنيع. أي تغييرات في المنتج تخلي شركة إنجليسينا بابي ش.م.م L'Inglesina Baby S.p.A. مسؤوليتها تماماً.
  - يكون العيب راجع إلى إهمال أو تهاون في الاستخدام (على سبيل المثال صدمات قوية في الأجزاء الهيكلية، التعرض لمواد كيميائية ضارة، الخ).
  - تم استهلاك المنتج بطريقة طبيعية (على سبيل المثال، العجلات، الأجزاء المتحركة، الأقمشة) ناتجة عن استخدام يومي لمدد طويلة ومستمرة.
  - في حالة تعرض المنتج للتلف، حتى ولو عن طريق الخطأ، من قبل المالك نفسه أو أية أطراف أخرى (على سبيل المثال، أثناء شحنها جوبيا ضمن الأمتعة أو باستخدام أية وسائل أخرى).
  - في حال إرسال المنتج إلى تاجر التجزئة للمساعدة دون استخدام الفاتورة الأصلية و/أو الرقم التسلسلي للمنتج أو في حالة كتابة تاريخ الشراء و/أو الرقم التسلسلي بشكل لا يمكن قراءته بوضوح.
- أي أضرار تقع بالمنتج بسبب استخدام ملحقات لم يتم تزويدها و/أو اعتمادها من قبل شركة إنجليسينا بابي، لم يتم تغطيتها بالضمان.
- تخلي شركة إنجليسينا بابي ش.م.م L'Inglesina Baby S.p.A.

## نصائح للحفاظ على نظافة الغطاء القماشي

- ننصح بغسل الغطاء بشكل منفصل عن المواد الأخرى.
- التقيد بتعليمات غسيل القماش المصنوع منه الغطاء المثبتة على ملصق خاص.

الغسيل بدورة لطيفة (30°) وباستخدام سرعة دوران منخفضة 

عدم استخدام مادة تبييض 

عدم استخدام التجفيف الآلي 

التجفيف عن طريق النشر بالظل 

لا تُكوى 

عدم استخدام أسلوب التنظيف الجاف 

- تجفيف بطانة القماش جيداً قبل استخدامها أو تخزينها.

# تعليمات

## قائمة مكونات

شكل 1.

- A حافظة
- B الاسطوانة
- C دعامة صلبة
- D حقيبة نقل

## تعليمات الاستخدام

شكل 2. يتم توريد المنتج جاهزاً للاستخدام لأول مرة بشكل صحيح، والذي يشمل:

- الدعامة الصلبة (C) المُدخلة في الفتحة الخلفية (C1).
- الاسطوانة (B) مثبتة في المقعد 1 على الحافظة.
- جميع السحابات (A2 / C2) مغلقة تماماً.
- القاعدة مثبتة بشكل صحيح على القاعدة الصلبة باستخدام شريط الفيلكرو (C3).

شكل 3. بمجرد استلقاء الطفل، يجب أن يستقر رأسه على المنطقة (A1) للحافظة، بينما يجب وضع الاسطوانة (B) تحت ركبتيه.

شكل 4. بالتوافق مع نمو الطفل، يُصبح بتحريك الاسطوانة (B) إلى المقعد 2 على الحافظة، مع التأكد دائماً من أن الرأس يستقر في المنطقة (A1) وأن الاسطوانة مثبتة أسفل الركبتين.

## الاستخدام من 0 إلى 3 أشهر

### مُقَلِّل للسريير

منذ الولادة وحتى عمر 3 أشهر، أو حتى يتمكن الطفل من التقلب بمفرده، يمكن استخدام هذا المنتج كمُقَلِّل لحجم السريير لفترات النوم بدون إشراف.

شكل 5. عند استخدام المنتج كمُقَلِّل للسريير، يجب التأكد من أن السحابين في القاعدة (C2) والسحاب الأوسط (A2) مغلقان تماماً.

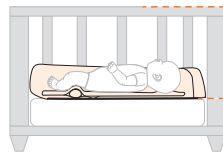

شكل 6. عند استخدام المنتج داخل مهد أو سريير للأطفال، يجب التأكد من أن الارتفاع من سطح ارتكاز الطفل إلى الحافة العلوية للحواجز الجانبية لا يقل عن 200 مم.

## الاستخدام من 0 إلى 8 أشهر

### BONDING TIME / TUMMY TIME

عند وضع الطفل على بطنه من أجل تمارين "Tummy Time"، قم بإزالة الاسطوانة.

شكل 7. لمرافقة الطفل خلال نموه والسماح له بالحركة الطبيعية للساقين، يمكن ضبط طول Welcome Pod ببساطة عن طريق فتح السحابات الثلاثة الموجودة في منطقة القدمين (A2 / C2).

## صيانة المنتج

قم بتفكيك المنتج فقط من أجل صيانتته؛ لا تقم مطلقاً بإزالة أي مكون عندما يكون المنتج قيد الاستخدام.

شكل 8. لتسهيل إزالة الغطاء الخارجي (A3)، افصل الـ Pod بفتح سحاب منطقة القدمين (A2) والسحابين الموجودين في القاعدة (C2).

شكل 9. قم بإزالة الاسطوانة (B).

شكل 10. قم بانتزاع الدعامة الصلبة (C) من المقعد الخلفي (C1).

شكل 11. افتح السحاب الموجود في الأسفل (A5)، ثم اسحب الحشوة المقلوبة (A4) لتحرير الغطاء الخارجي (A3). تأكد من جفاف المنتج تماماً قبل الشروع في عمليات إعادة التجميع.

شكل 12. لإعادة تركيب المنتج، أدخل أطراف الحشوة القابلة للتشكيل (A4) أولاً في البطانة الخارجية (A3) بحيث تكون القاعدة المسطحة متجهة دائماً للأسفل.

شكل 13. قم بتليبس البطانة (A3) في الحشوة القابلة للتشكيل (A4) بحيث تلتصق بها بشكل صحيح.

شكل 14. أغلق أولاً السحاب الموجود في الأسفل (A5)، ثم السحابين في القاعدة (C2)، وأخيراً السحاب الموجود عند منطقة القدمين (A2)؛ تأكد من إغلاق جميع السحابات تماماً قبل الانتهاء من تلبس الـ Pod.

شكل 15. أدخل الدعامة الصلبة (C) في المكان المخصص لها (C1)، ثم ثبت قاعدة الـ Pod بالقاعدة باستخدام لاصق الفيلكرو المخصص (C3).

قبل استخدام المنتج، قم بتهيئته وفقاً لعمر طفلك.

تحذير: تأكد من إعادة تجميع المنتج بشكل صحيح قبل استخدامه.

عندما لا يكون المنتج قيد الاستخدام، قم بتخزينه جافاً تماماً في حقيبة النقل الخاصة به (D).





# Inglesina

IT

• Per permettere la corretta rintracciabilità del prodotto in caso di necessità di assistenza, conservare il “Serial Number” relativo al prodotto. Il “Serial Number” è applicato sul retro di questo manuale istruzioni.

EN

• For the correct traceability of the product in case of assistance, keep the product “Serial Number”. The “Serial Number” is applied at the back of this instruction manual.

FR

• Afin de permettre une traçabilité correcte du produit en cas de demande d’assistance, conserver le « Serial Number » du produit. Le « Serial Number » figure au dos de ce manuel d’instructions.

DE

• Bei einer Kontaktaufnahme mit dem Kundendienst muss für eine ordnungsgemäße Rückverfolgbarkeit des Produkts die „Seriennummer“ des Produkts aufbewahrt werden. Die „Seriennummer“ befindet sich auf der letzten Deckblattseite dieser „Gebrauchsanleitung“.

ES

• Para permitir la correcta trazabilidad del producto en caso de necesidad de asistencia, conviene conservar el número de serie (Serial Number) del producto. El número de serie se encuentra en la parte posterior de este manual de instrucciones.

PT

• Para permitir a correta rastreabilidade do produto em caso de necessidade de assistência, conserve o “Número de Série” relativo ao produto. O “Número de Série” encontra-se no verso deste manual de instruções.

RU

• Чтобы можно было правильно отследить изделие на случай необходимости сервисного обслуживания, сохраните его «серийный номер». «Серийный номер» указан на обратной стороне данного руководства по эксплуатации.

PL

• Aby umożliwić prawidłowe śledzenie produktu w razie potrzeby przeprowadzenia czynności serwisowych, należy zachować numer seryjny (Serial Number) produktu. Numer seryjny znajduje się na tylnej części niniejszej instrukcji.

EL

• Για να είναι δυνατή η σωστή ιχνηλασιμότητα του προϊόντος σε περίπτωση ανάγκης για υποστήριξη, φυλάξτε τον σειριακό αριθμό «Serial Number» που σχετίζεται με το προϊόν. Ο σειριακός αριθμός βρίσκεται κολλημένος στην πίσω πλευρά αυτού του χειριδιού οδηγιών.

TR

• Gereklı olmasđ halinde ürünün dođru izlenebilirliđini sađlamak için ürüne ait “Seri Numarasını” saklayđn. “Seri Numarası”, bu kullanım kılavuzunun arkasında yer almaktadır.

KO

• 서비스 지원이 필요한 경우 제품의 정확한 추적이 가능하도록 제품에 관련된 ‘시리얼 넘버’를 잘 보관하시기 바랍니다. ‘시리얼 넘버’는 본 사용설명서의 뒷면에 부착되어 있습니다.

AR

• للسماح بالتتبع الصحيح للمنتج في حالة الحاجة إلى المساعدة، احتفظ بـ “الرقم التسلسلي” الخاص بالمنتج. “الرقم التسلسلي” مثبت على الجزء الخلفي من دليل التعليمات هذا.



## **IT** REGISTRA IL TUO PRODOTTO

Fallo oggi stesso, **per la sicurezza del tuo bambino.**

È un'operazione semplice e veloce, è sufficiente connettersi al sito [inglesina.com](http://inglesina.com) per portarla a termine.

Registrare il prodotto è **IMPORTANTE** perchè ci darà la possibilità di contattarti per notizie rilevanti circa la sicurezza e la funzionalità del tuo prodotto.

## **EN** REGISTER YOUR PRODUCT

Do it now, **for your baby's safety.**

It is an easy and fast operation, just visit the website [inglesina.com](http://inglesina.com) to do it.

To register the product is **IMPORTANT** because it provides us with the possibility to contact you for important information about safety and functionality of your product.



# Inglesina

**SERIAL NUMBER**

**L'Inglesina Baby S.p.A.**

Via Lago Maggiore, 22/26 - 36077 Altavilla Vicentina - Vicenza - Italy

Tel. +39 0444 392 200 - Fax +39 0444 392 250

[inglesina.com](http://inglesina.com) - [info@inglesina.com](mailto:info@inglesina.com)